



Add Power to Your Work



Pienkuormaimet

# Meistä

Norcar-pienkuormaajat valmistetaan Suomen länsirannikolla. Maassa, joka tunnetaan teknisestä tietämyksestä ja nerokkaista keksinnöistä, älykkäästä työskentelystä ja paremmista ratkaisuista. Me suomalaiset olemme tunnettuja ahkeruudestamme, ja emme luovuta, ennen kuin kaikki on täydellistä. Asioiden älykkäämmällä tavalla tekeminen on Norcarin toiminnan ytimessä.

Norcar (perustettu vuonna 1979) on kehittänyt ja markkinoinut korkealaatuisia pienkuormaajia vuodesta 1998 lähtien. Olemme vuosi vuodelta laajentaneet mallistoamme vastaamaan asiakkaiden tarpeita ja odotuksia. Jatkuvasti kasvava työlaitemallistomme mahdollistaa erinäisten työvaiheiden suorittamisen helposti ja tehokkaasti. Tavallisimmat asiakkaamme ovat viheralueiden kunnossapitotyöntekijät, urakoitsijat, maataloustyöntekijät ja kiinteistöhuoltajat.

Norcar-pienkuormaaja on mainio apuväline sekä sisä- että ulkotöissä. Käytämme tuotteissamme vain erittäin korkealaatuisia materiaaleja ja huolellisesti valittuja komponentteja. Tämän ansiosta kuormaajat ovat järeitä ja kestävätkä kaikkia olosuhteita vuodesta toiseen.

Välitämme asiakkaistamme. Ja yksi työmme tärkeimmistä osa-alueista Norcarilla on huipputasoisen teknisen tuen ja huollon tarjoaminen läheisessä yhteistyössä teidän, asiakkaidemme, kanssa.



# Sisältö

## Pienkuormaimet

755 xc.....	6
a6020 .....	8
a6026.....	10
a60E1.....	12
a6226.....	14
a7035 .....	16
a7240 .....	18
a7245 .....	20
a7750 .....	22

## Comfort ohjaamo

Vakio varusteet.....	24
Tekniset tiedot.....	24
Lisävarusteet comfort ohj.....	25

## Lisävarusteet

Ajojärjestelmät .....	26
Puomi .....	27

Hydrauliikka.....	28
Liikenne.....	29
Lisävarusteet .....	32
Vastapainojärjestelmät .....	34
<b>Pyörät.....</b>	<b>35</b>

# Järeä ja kestävä kuormaaja kaikkiin olosuhteisiin



## Tinkimätön runko-ohjaus

Kiertyvän runkonivelen ohjauksemme ansiosta kuormaaja seisoo vakaasti kaikilla pyörillä maastosta riippumatta, ja se on täten äärimmäisen helposti liikuteltava. Etu- ja takavaunu kiertyvät toisistaan riippumatta, minkä ansiosta saavutetaan ihanteellinen pito. Koneenkäyttäjää saa helposti tuntuman maahan ja koneen vakauteen. Runko-ohjauksen kääntökulma mahdollistaa erittäin tiukan kääntösäteen, joka on arvostettu ominaisuus kaikissa Norcar-kuormaajissa.

## Vahva ja järeä

Kompaktin ja voimakkaan teleskooppipuomin ja eturungon ansiosta kone on vahva ja hyvin tasapainotettu. Keskitetty nostopuomi takaa pitkän käyttöiän ja esteettömän näkyvyyden kuormaajan sisältä. Teleskooppipuomi laajentaa kuormaajan käyttöaluetta suurempien kuormauskorkeuksien ja suuremman ulottuvuuden ansiosta. Teleskooppipuomi on sisään vedettynä lyhyt, minkä ansiosta kone on vakaa myös raskaita kuormia käsiteltäessä. Vakaaja tekee koneesta turvallisen ja tehokkaan lavahaarukoita käytettäessä, koska työlaite pidetään aina säädetyssä asennossaan nostopalkin korkeudesta riippumatta. Vakaaja tarjoaa myös lisää nostovoimaa. Kompaktit Norcar-kuormaajat on suunniteltu siten että niiden painopiste on mahdollisimman alhaalla. Tämä vähentää kaatumisen riskiä vaikeassakin maastossa.





## Helposti liikuteltava

Jatkuvaa suurta hydraulilijyn virtausta vaativien työkalujen, kuten esimerkiksi ruohonleikkurien, rai-vaussahojen ja jyrinten kanssa työskentelyä varten on käytettävissä käsikaasu. Vaikka moottorin kierrosluku pysyy vakaana, ajonopeutta voidaan säätää portaattomasti. Sekä ulkoista hydraulikkaa että teleskooppiuomia ohjataan ohjaussauvan painikkeilla mukavuuden ja tehokkuuden optimoimiseksi. Kuljettajan ei tarvitse päästää irti ohjauspyörästä tai ohjaussauvasta, vaan tämä hän voi kohdistaa kaiken huomionsa käsillä olevaan työhön.



## Huippuluokan huolto ja turvallisuus

Norcar-pienkuormaajat on varustettu hydraulisilla jarruilla ja kehittyneellä turvajärjestelmällä. Jarrut kytkeytyvät automaattisesti kuljettajan poistuessa istuimelta. Kuormaajaa ei voida ajaa, ennen kuin kuljettaja istuu paikallaan ja jarrut on deaktivoitu vapautettu.

Kaikkien Norcar-pienkuormaajien huolto ja koneen ohjaus on helppoa. Kaikkiin huoltokohteisiin päästään käsiksi päivittäisiä tarkastuksia ja puhdistusta varten yksinkertaisesti nostamalla konepelti. Norcar-kuormaajissa on vakiovarusteena avoin ROPS-sertifioitu turvakehikko, joka suojaa kuljettajaa kaikista suunnista. Turvakehikko on varustettu lisäksi teräskatoksella (FOPS), joka suojaa koneenkäyttäjää putoavilta esineiltä.





## Ergonominen suurella näkyvyydellä

Kuten suuremmissa pyöräkuormaajissa myös Norcar-kuormaajissa kuljettajan istuin on sijoitettu takarunkoon. Kuljettaja istuu oikeassa paikassa kuormaajan liikkeiden tuntemiseksi ja ohjaamiseksi, mikä takaa turvallisen, sulavan ja hallitun ajokokemuksen. Kuormaajan matala etupää ja kompakti teleskooppipuomi takaavat erinomaisen näkyvyyden eteen. Kuljettajalla on aina hyvä näkymä työlaitteeseen ja pyörien asentoon. Tämä takaa tasaisen ajon ja tarkan suorituskyvyn töitä tehtäessä

# 755xc

## Pikkujätti

Norcarin pienin kuormaaja 755xc on yksityiskäyttäjälle tarkoitettu ketterä ja monipuolinen kone, joka sietää myös vaativia töitä ammattimaisessa käytössä. Pienen kääntösäteensä ja kompaktin rakenteensa ansiosta se on hyvin tehokas ahtaissa tiloissa. 755xc:ssä on painoonsa nähden suuri vetovoima. Voimansiirto on hydrostaattinen ja ohjaus tapahtuu ajopolkimella.



## Mitat

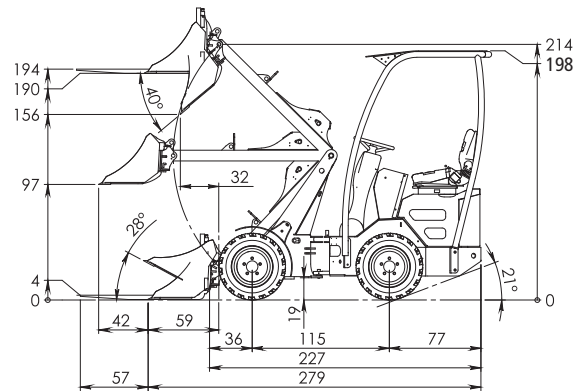
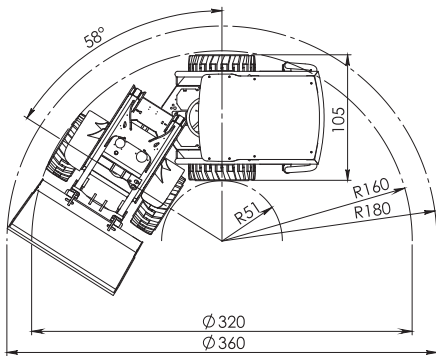

## Tekniset tiedot

### Moottori

Valmistaja	.....Kubota
Malli	.....722 Stage V
Sylinterimäärä	.....3
Polttoainetyyppi	.....Diesel
Sylinteritilavuus (cm <sup>3</sup> )	.....719
Jäähdytysjärjestelmä	.....Neste

### Teho

SAE, bruttoteho kW/hv	.....14,9/20
Suurin bruttovääntömomentti (Nm)	.....46
Moottorin kierrosluvulla (r/min)	.....2600
Suurin kierrosluku ilman kuormaa (r/min)	.....3600

### Sähköjärjestelmä

Akku (V-Ah)	.....12 - 53
Generaattori (A)	.....40

### Nestemäärät

Jäähdytysjärjestelmä (l)	.....5
Moottoriöljy (l)	.....3,2
Polttoainesäiliö (l)	.....15
Hydraulisäiliö (l)	.....40
Hydrauliijärjestelmän kokonaistilavuus (l)	.....45

### Suorituskyky

Nostovoima, hydraulinen (kg)	.....1150
Murtovoima 50 cm (kg) (ISO 14397-2)	.....900
Kaatokuorma, suorana (kg) (ISO 14397-1)	.....750
Kaatokuorma, käännettynä (kg)	.....490
Työpaino (kg)	.....960
Ajonopeus (km/h)	.....0-13
Vetovoima (kg)	.....950

### Hydrauliikkajärjestelmä

Työhydrauliikka (l/min)	.....29
Järjestelmäpaine (bar)	.....200
Voimansiirron hydrauliikka (l/min)	.....75
Voimansiirron max järjestelmäpaine (bar)	.....300

### Toiminta-ajat

Nosto, puomi (s)	.....2,8
Lasku, puomi (s)	.....2,1
Taitto, kauha (s)	.....1,7
Kaato, kauha (s)	.....2,1
Ohjausp. kierr. V/D (kierr)	.....3,5/4,7

### Renkaat

Koko	.....23x8,5-12IN
------	------------------

# Vakiovarusteet 755 xc

Työvalaistus edessä  
Seisontajarru/turvajärjestelmä  
Nostupuomin kellunta-asento  
Käsikaasu ja kaasupoljin  
Tuntilaskuri, polttoainevalaisin ja moottorilämpömittari  
Jousitettu istuin, oikeanpuoleinen käsinoja, turvavyö  
Säädettävä ohjauspyörä akseli  
ProDrive

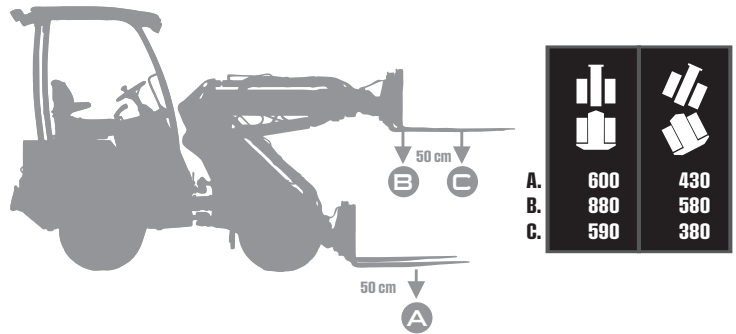

**Multifaster pikaliitin**  
Koostuu sähköisesti ohjatusta kaksitoimisesta hydrauliliitännästä (1 ja 2) ja vapaasta paluusta (3). Ohjaa hydraulisia työlaitteita suoraan ohjaussauvan painikkeilla. Monitoimiliitimen ansiosta hydraulisten työlaitteiden vaihto on helppoa ja nopeaa. Kaikki hydrauliliitokset liitetään sulavasti yhdellä käden liikkeellä ilman väärän liitännän riskiä. Paine vapautuu automaattisesti eikä öljyvotoja esiinny.

**Heilurilukitus**  
Lukitsee kuormaajan heiluriliikkeen keskiasentoon. Voidaan käyttää esimerkiksi tasoitustyössä, jos työlaite halutaan pitää takapyörien tasalla.

**Turvakehikko ROPS/FOPS**  
4-pilariinen suojavaari vedenpitävällä teräskatoksella, joka suojaaa kuljettajaa koneen kaatuessa sekä putoavilta esineiltä.

**Renkaat 23x8,5-12 IN**  
Kulutusta kestävä yleisrenkaat, jotka kestävätkin raskasta kuormitusta. Soveltuvat työskentelyyn kovalla alustalla, kuten asfaltilla, betonilla ja kovaksi tiivistetyllä soralla. Koneen leveys 105 cm.

1940 mm	590 kg
20 hp	0-13 km/h



# 6020

## Nopea, vahva ja ketterä

Kokoluokassaan markkinoiden nopein, vahvin ja ketterin jatkopuomilla varustettu pienpyöräkuormaaja. Nostaa työtehokkuutesi aivan uudelle tasolle ja vähentää muiden työkoneiden käyttöastetta. Kuljettajalla erinomaiset oltavat, sillä hyvä jousitettu istuin ja kaikkien puomin ja työlaitteen toimintojen hallinta yhdellä ergonomisella otteella! Turvallinen käyttää ja jättää jyrkkäänkin ramppiin, sillä jarrut automaattisesti päällä kuljettajan poistuttua istuimelta!



## Mitat

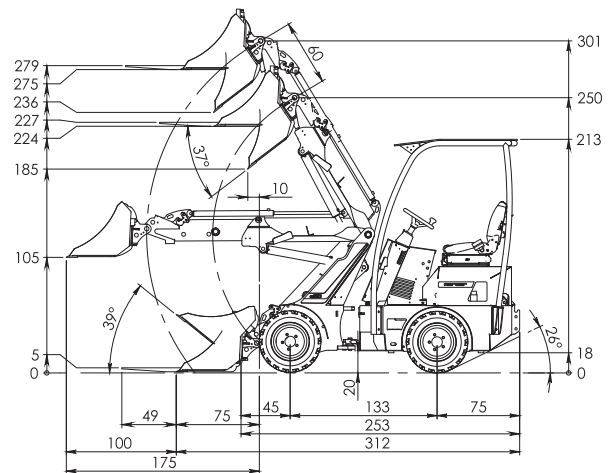
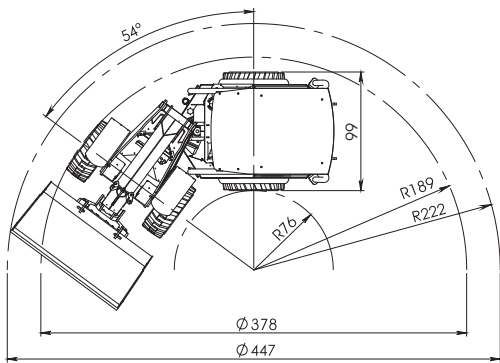

## Tekniset tiedot

### Moottori

Valmistaja	Kubota
Malli	722 Stage V
Sylinterimäärä	3
Polttoainetyyppi	Diesel
Cylinder volyme (cm <sup>3</sup> )	719
Jäähdytysjärjestelmä	Neste

### Teho

SAE, bruttoteho (kW/hp)	14,9/20
Suurin bruttovääntömomentti (Nm)	46
Moottorin kierrosluvulla (r/min)	2600
Suurin kierrosluku ilman kuormaa (r/min)	3600

### Sähköjärjestelmä

Akku (V-Ah)	12-53
Generaattori (A)	40

### Nestemäärät

Jäähdytysjärjestelmä (l)	6
Moottoriöljy (l)	5
Polttoainesäiliö (l)	20
Hydraulisäiliö (l)	50
Hydrauliijärjestelmän kokonaistilavuus (l)	55

### Suorituskyky

Nostovoima, hydraulinen (kg)	1150
Murtovoima 50 cm (kg) (ISO 14397-2)	960
Kaatokuorma, suorana (kg) (ISO 14397-1)	960
Kaatokuorma, käännettynä (kg)	770
Työpaino (kg)	1320
Ajonopeus (km/h)	0-12,5
Vetovoima (kg)	950

### Hydrauliikkajärjestelmä

Työhydrauliikka (l/min)	29
Järjestelmäpaine (bar)	240
Voimansiirron hydrauliikka (l/min)	75
Voimansiirron max järjestelmäpaine (bar)	350

### Toiminta-ajat

Nosto, puomi (s)	3,2
Lasku, puomi (s)	2,0
Taitto, kauha (s)	2,2
Kaato, kauha (s)	1,5
Ohjausp. kierr. V/O (kierr)	3/4

### Renkaat

Koko	23 x 8,5-12 GR
------	----------------



# Vakiovarusteet a6020

Työvalaistus edessä  
 Sähköisesti ohjattava seisontajarru / turvajärjestelmä  
 Nostupuomin kellunta-asento  
 Käsikaasu- ja kaasupoljin  
 Kierroslukku-, tunti-laskuri, moottorilämpötilan- ja polttoainemittari  
 Käsinojilla varustettu jousitettu kuljettajan istuin, turvavyö  
 Säädettävä ohjauspyörä akseli  
 ProDrive

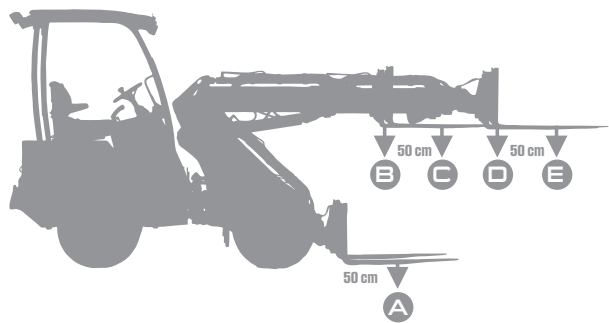

	+ 180 kg		vakaajalla		+ 180 kg	
A.	700	700	940	640	940	780
B.	1000	730	1180	790	1200	980
C.	805	510	850	510	1100	660
D.	690	440	710	440	800	570
E.	560	340	550	340	730	425

a6020



**Teleskooppiuomi**  
 600 mm:n teleskooppi antaa nostokorkeutta ja ulottuvuutta. Ohjataan sähköisesti puomin ohjaussauvasta.



**MultiFaster pikaliitin**  
 Koostuu sähköisesti ohjatusta kaksitoimisesta hydrauliliitännästä (1 ja 2) ja vapaasta paluusta (3). Ohjaa hydraulisia työlaitteita suoraan ohjaussauvan painikkeilla. Monitoimiliittimen ansiosta hydraulisten työlaitteiden vaihto on helppoa ja nopeaa. Kaikki hydrauliliitkut liitetään sulavasti yhdellä käden liikkeellä ilman väärän liittännän riskiä. Paine vapautuu automaattisesti eikä öljyvetoja esiinny.







**Turvakehikko ROPS/FOPS**  
 4-pilariinen suojaakaari vedenpitävällä teräskatoksella, joka suojaaa kuljettajaa koneen kaatuessa sekä putoavilta esineiltä.



**Vetovoiman jako vaihe 1**  
 Antaa paremman pidon liukkaalla tai epätasaisella alustalla. Veto on taattu saman puolen pyöriille.



**Renkaat 23x8,5-12 GR**  
 Tiheäkuvioiset renkaat. Hyvin pitävät ja alustaa säästävät pehmeät renkaat. Soveltuvat työskentelyyn nurmikoilla, sorapintaisilla kulkuväylillä ja kaduilla. Renkaat ovat hyvät myös lumella ja jäällä. Renkaiden leveys mahdollistaa alhaisen pintapaineen. Koneen leveys 99 cm.



# a6026

## Ketterä ja tehokas

Norcar a6026 on peruskokoonpanossaan ketterä työkone. Vakaan teleskooppipuomin ansiosta korkealle nostaminen on helppoa ja turvallista. Nostokorkeus trukkihaarukalla on kokonaista 2,8 metriä. Nostopuomin ohjaus tapahtuu helposti ja miellyttävästi ohjaussauvasta teleskoopin ja ulkoisen hydrauliiikan sähköisillä ohjauspainikkeilla. Säädettävä ohjauspyörä ja miellyttävästi jousitettu istuin tekevät ajamisesta rentouttavaa. Kaasupolkimella sekä ajo-suuntapolkimella varustetun ohjausjärjestelmän ansiosta ohjaus on uskomattoman tarkkaa myös vaativia työlaitteita käytettäessä ja vaativassa maastossa ajettaessa. Norcar a6026 on tehokas työkone, jolla voidaan tehdä niin nosto-, lumenauraus- kuin maansiirtotöitäkin.



## Mitat

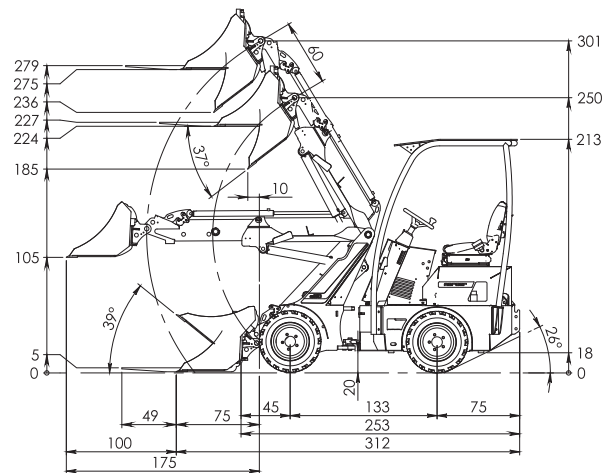
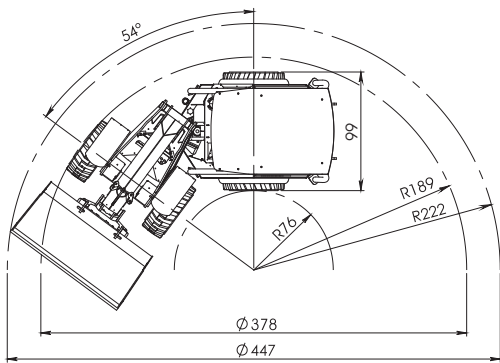

## Tekniset tiedot

### Moottori

Valmistaja	Kubota
Malli	1105 Stage V
Sylinterimäärä	3
Polttoainetyyppi	Diesel
Sylinteritilavuus (cm <sup>3</sup> )	1123
Jäähdytysjärjestelmä	Neste

### Teho

SAE, bruttoteho (kW/hp)	18,5/24,8
Suurin bruttovääntömomentti (Nm)	72
Moottorin kierrosluvulla (r/min)	2200
Suurin kierrosluku ilman kuormaa (r/min)	3000

### Sähköjärjestelmä

Akku (V-Ah)	12-53
Generaattori (A)	40

### Nestemäärät

Jäähdytysjärjestelmä (l)	6
Moottoriöljy (l)	5
Polttoainesäiliö (l)	20
Hydraulisäiliö (l)	50
Hydrauliijärjestelmän kokonaistilavuus (l)	55

### Suorituskyky

Nostovoima, hydraulinen (kg)	1150
Murtovoima 50 cm (kg) (ISO 14397-2)	960
Kaatokuorma, suorana (kg) (ISO 14397-1)	960
Kaatokuorma, käännetyssä (kg)	770
Työpaino (kg)	1320
Ajonopeus (km/h)	0-11
Vetovoima (kg)	950

### Hydrauliikkajärjestelmä

Työhydrauliikka (l/min)	33
Järjestelmäpaine (bar)	240
Voimansiirron hydrauliikka (l/min)	63
Voimansiirron max järjestelmäpaine (bar)	350

### Toiminta-ajat

Nosto, puomi (s)	3,7
Lasku, puomi (s)	2,2
Taitto, kauha (s)	2,6
Kaato, kauha (s)	1,6
Ohjausp. kierr. V/O (kierr)	3/4

### Renkaat

Koko	23x8,5-12GR
------	-------------

# Vakiovarusteet a6026

Työvalaistus edessä  
 Sähköisesti ohjattava seisontajarru / turvajärjestelmä  
 Nostupuomin kellunta-asento  
 Käsikaasu ja kaasupoljin  
 Kierroslukku-, tunti-laskuri, moottorilämpötilan- ja polttoainemittari  
 Käsinojilla varustettu jousitettu kuljettajan istuin, turvavyö  
 Säädettävä ohjauspyörä akseli  
 ProDrive

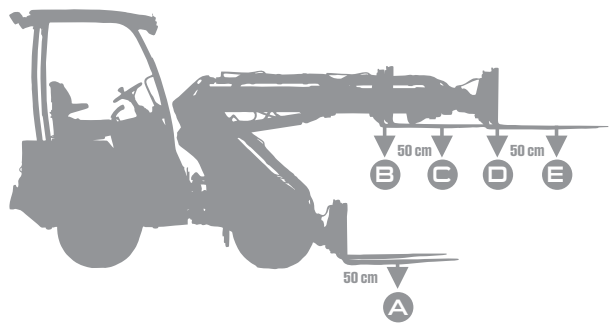

	+ 180 kg		vakaajalla		+ 180 kg	
A.	700	700	940	640	940	780
B.	1000	730	1180	790	1200	980
C.	805	510	850	510	1100	660
D.	690	440	710	440	800	570
E.	560	340	550	340	730	425

a6026



**Teleskooppi puomi**  
 600 mm:n teleskooppi antaa nostokorkeutta ja ulottuvuutta. Ohjataan sähköisesti puomin ohjaussauvasta.



**MultiFaster pikaliitin**  
 Koostuu sähköisesti ohjatusta kaksitoimisesta hydrauliliitännästä (1 ja 2) ja vapaasta paluusta (3). Ohjaa hydraulisia työlaitteita suoraan ohjaussauvan painikkeilla. Monitoimiliittimen ansiosta hydraulisten työlaitteiden vaihto on helppoa ja nopeaa. Kaikki hydrauliliitokset liitetään sulavasti yhdellä käden liikkeellä ilman väärän liitäntän riskiä. Paine vapautuu automaattisesti eikä öljyvuojoja esiinny.







**Turvakehikko ROPS/FOPS**  
 4-pilariinen suojaakaari vedenpitävällä teräskatoksella, joka suojaaa kuljettajaa koneen kaatuessa sekä putoavilta esineiltä.



**Vetovoiman jako vaihe 1**  
 Antaa paremman pidon liukkaalla tai epätasaisella alustalla. Veto on taattu saman puolen pyörille.



**Renkaat 23x8,5-12 GR**  
 Tiheäkuvioiset renkaat. Hyvin pitävät ja alustaa säästävät pehmeät renkaat. Soveltuvat työskentelyyn nurmikoilla, sorapintaisilla kulkuväylillä ja kaduilla. Renkaat ovat hyvät myös lumella ja jäällä. Renkaiden leveys mahdollistaa alhaisen pintapaineen. Koneen leveys 99 cm.

 2790 mm	 805 - 1100 kg
 25 hp	 0-11 km/h



# a60E1

## Uusi malli!

### Electrified!

Uusi Norcar a60E1 tarjoaa käyttäjälleen huipputason suorituskykyä, minimaalisen tärinän, päästöttömyyttä ja äärimmäisen alhaisen melutason. Sähköinen pienkuormaaja vaatii erittäin vähän kunnossapitoa ja huoltoa, ja lisäksi sen käyttäminen on hauskaa, helppoa ja turvallista. Pienkuormaaja on päästötön ja siten ympäristöystävällinen ihmisille ja eläimille. Tämä tarjoaa suuria etuja käyttäjälle ja hänen yritykselleen.

Norcar a60E1 on täydellinen valinta työskentelyyn ääniherkissä ympäristöissä, joissa vallitsevat korkeat puhtausvaatimukset sekä sisä- että ulkotiloissa. Tästä syystä se soveltuu hyvin työskentelyyn talleissa, maataloilla, rakennustyömailla ja puistoissa sekä kiinteistöhuollon töissä.

### Mitat

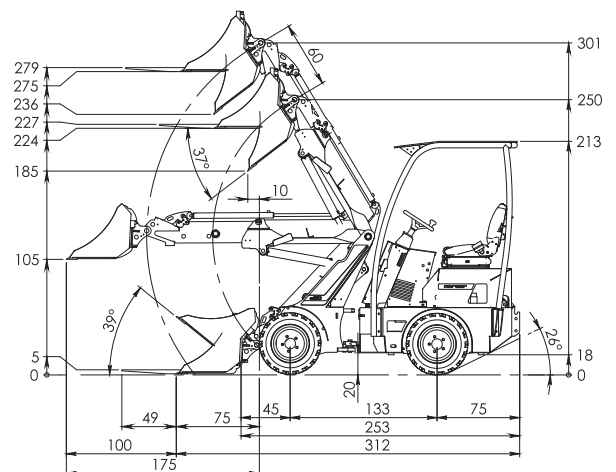
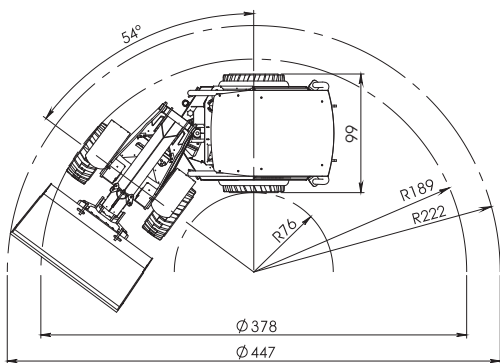

### Tekniset tiedot

#### Sähkömoottori

Voimansiirtomoottori .....	Interior Permanent Magnet (IPM)
Voimansiirtoteho (huippu) (kW/hv) .....	9,9/13,3
Työhydrauliimoottori .....	Sisäinen kestmagneetti (IPM)
Työhydrauliikan teho (huippu) (kW/hv) .....	5/6,7

#### Teho

Bruttoteho (kW) .....	10
Suurin bruttovääntömomentti (Nm) .....	90
Suurin kierrosluku ilman kuormaa (r/min) .....	6000

#### Sähköjärjestelmä

Akkutyyppi .....	Lithium-ion (LFP)
Akun jännite (V) .....	48
Akun kapasiteetti (kWh) .....	11,6
Akun kapasiteetti (Ah) .....	240
Ohjeellinen käyttöaika (tuntia) .....	~8
Laitteen sisäisen latauksen kesto 230 VAC 16 A (tuntia) .....	~5
Lisäakun jännite (V) .....	12
Lisäakun kapasiteetti (Ah) .....	12
Maksimilisäteho (W) .....	500

#### Nestemäärät

Hydraulisäiliö (l) .....	50
Hydrauliijärjestelmän kokonaistilavuus (l) .....	55

#### Suorituskyky

Murtovoima 50cm (kg) ISO14397-2 .....	960
Kaatokuorma, suorana (kg) .....	960
Kaatokuorma, käännettynä (kg) ISO14397-1 .....	770
Työpaino (kg) .....	1470
Ajonopeus (km/h) .....	11
Vetovoima (kg) .....	925
Työhydrauliikka (l/min) .....	33

Pöytä .....	23 x 8,5 - 12 GR
-------------	------------------

# Vakiovarusteet a60E1

Työvalaistus edessä Led  
Sähköisesti ohjattava seisontajarru / turvajärjestelmä  
Nostopuomin kellunta-asento  
Kaasupoljin  
Monitoiminäyttö  
Säädettävä ohjauspyörä akseli  
Automotive

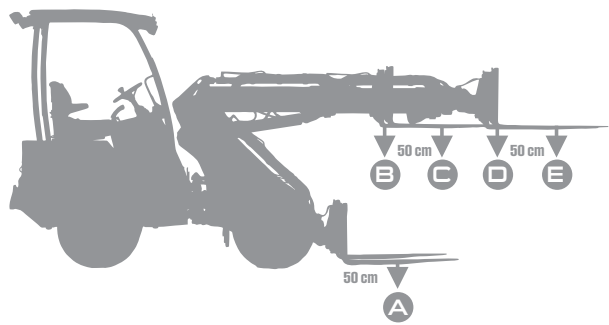

	+ 180 kg		vakaajalla		+ 180 kg	
A.	700	700	940	640	940	780
B.	1000	730	1180	790	1200	980
C.	805	510	850	510	1100	660
D.	690	440	710	440	800	570
E.	560	340	550	340	730	425



**Teleskooppi puomi**  
600 mm:n teleskooppi antaa nostokorkeutta ja ulottuvuutta. Ohjataan sähköisesti puomin ohjaussauvasta.



**MultiFaster pikaliitin**  
Koostuu sähköisesti ohjatusista kaksitoimisista hydrauliliitännästä (1 ja 2) ja vapaasta paluusta (3). Ohjaa hydraulisia työlaitteita suoraan ohjaussauvan painikkeilla. Monitoimiliittimen ansiosta hydraulisten työlaitteiden vaihto on helppoa ja nopeaa. Kaikki hydrauliliitokset liitetään sulavasti yhdellä käden liikkeellä ilman väärän liittäminen riskiä. Paine vapautuu automaattisesti eikä öljyvuttoa esiinny.



**Turvakehikko ROPS/FOPS**  
4-pilariinen suojaakaari vedenpitävällä teräskatoksella, joka suojaaa kuljettajaa koneen kaatuessa sekä putoavilta esineiltä, toavilta esineiltä.



**Vetovoiman jako vaihe 1**  
Antaa paremman pidon liukkaalla tai epätasaisella alustalla. Veto on taattu saman puolen pyörille.







**Tyypin 2 laturiliitin**  
Pienkuormaajan liittumakku voidaan ladata helposti vakiomalliset tyypin 2 liittimellä kotona, työkohteessa tai latausasemilla



**Hydrauliöljynjäähdytyn**  
Pitää hydrauliöljyn lämpötilan oikealla tasolla käytettäessä työlaitteita, jotka vaativat suurta öljyvirtausta pitkien työaika-ajan aikana.



**Renkaat 23x8,5-12 GR**  
Tiheäkuvioiset renkaat. Hyvin pitävät ja alustaa säästävät pehmeät renkaat. Soveltuvat työskentelyyn nurmikoilla, sorapintaisilla kulkuväylillä ja kaduilla. Renkaat ovat hyvät myös lumella ja jäällä. Renkaiden leveys mahdollistaa alhaisen pintapaineen. Koneen leveys 99 cm.

 2790 mm	 805 - 1100 kg
 20 hp	 0-11 km/h



# a6226

## Monipuolinen hydraulikka

Norcar a6226 on yhtä kompakti kuin a6026, mutta siinä on korkeampi varustelutaso jo vakiovarusteltuna. Varustettuna kaksinkertaisilla työhydrauliikan hydraulipumpuilla kone on hyvin varusteltu työskentelyyn työlaitteilla, jotka vaativat suurta hydraulioiljyvirtausta. Lisäksi useita toimintoja voidaan käyttää samanaikaisesti niiden vaikuttamatta toisiinsa, mikä tekee työstä tehokkaampaa. Kone tarjoaa suuren vetovoiman, ajonopeuden ja nostovoiman vakiorakenteisena ja sopii erityisesti ammattimaiseen käyttöön.



## Mitat

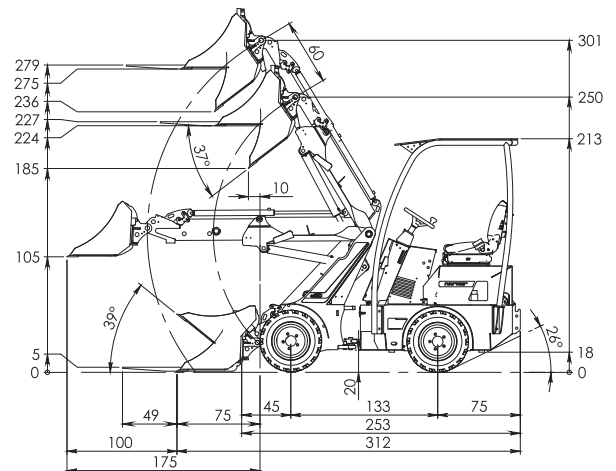
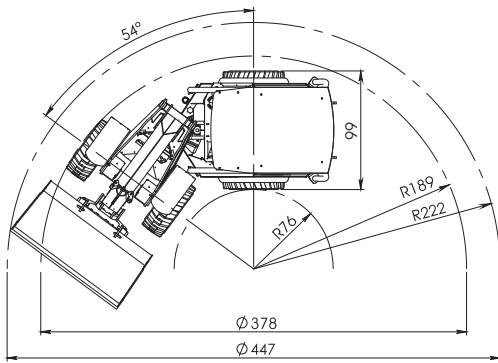

## Tekniset tiedot

### Moottori

Valmistaja	Kubota
Malli	1105 Stage V
Sylinterimäärä	3
Polttoainetyyppi	Diesel
Sylinteritilavuus (cm <sup>3</sup> )	1123
Jäähdytysjärjestelmä	Neste

### Teho

SAE, bruttoteho (kW/hp)	18,5/24,8
Suurin bruttovääntömomentti (Nm)	72
Moottorin kierrosluvulla (r/min)	2200
Suurin kierrosluku ilman kuormaa (r/min)	3000

### Sähköjärjestelmä

Akku (V-Ah)	12-53
Generaattori (A)	40

### Nestemäärät

Jäähdytysjärjestelmä (l)	6
Moottoriöljy(l)	5
Polttoainesäiliö (l)	20
Hydraulisäiliö (l)	50
Hydrauliijärjestelmän kokonaistilavuus (l)	55

### Suopituskyky

Nostovoima, hydraulinen (kg)	1250
Murtovoima 50 cm (kg) (ISO 14397-2)	960
Kaatokuorma, suorana (kg) (ISO 14397-1)	1150
Kaatokuorma, käännettynä (kg)	770
Työpaino (kg)	1320
Ajonopeus, hidas (km/h)	0-9
Ajonopeus, nopea (km/h)	0-18
Vetovoima, korkea (kg)	1100
Vetovoima, alhainen (kg)	550

### Hydrauliikkajärjestelmä

Työhydrauliikka (l/min)	(18+24) 42
Järjestelmäpaine (bar)	240
Voimansiirron hydrauliikka (l/min)	63
Voimansiirron max järjestelmäpaine (bar)	350

### Toiminta-ajat

Nosto, puomi (s)	3,7
Lasku, puomi (s)	2,2
Taitto, kauha (s)	2,6
Kaato, kauha (s)	1,6
Dhjausp. kierr. V/O (kierr)	3/4

### Renkaat

Koko	23x10,5-12GR
------	--------------

# Vakiovarusteet a6226

Suojakaari ROPS/FOPS, turvavyö  
 Työvalaistus edessä  
 Sähköisesti ohjattava seisontajarru / turvajärjestelmä  
 Nostupuomin kellunta-asento  
 Käsikaasu ja kaasupoljin  
 Kierroslukuri, tunti-laskuri, moottorilämpötilan- ja polttoainemittari  
 Käsinojilla varustettu jousitettu kuljettajan istuin  
 Säädettävä ohjauspyörä akseli  
 ProDrive

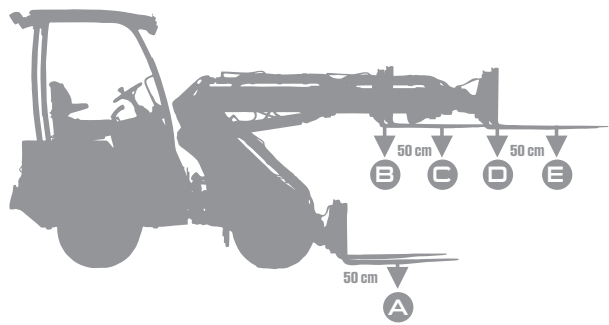

+ 180 kg

A.	940	640	940	780
B.	1180	790	1200	980
C.	850	510	1100	660
D.	710	440	800	570
E.	550	340	730	425



**Teleskooppi puomi**  
 600 mm:n teleskooppi antaa nostokorkeutta ja ulottuvuutta. Ohjataan sähköisesti puomin ohjaussauvasta.



**MultiFaster pikaliitin**  
 Koostuu sähköisesti ohjattusta kaksitoimisesta hydrauliliitännästä (1 ja 2) ja vapaasta paluusta (3). Ohjaa hydraulisia työlaitteita suoraan ohjaussauvan painikkeilla. Monitoimiliittimen ansiosta hydraulisten työlaitteiden vaihto on helppoa ja nopeaa. Kaikki hydrauliliitokset liitetään sulavasti yhdellä käden liikkeellä ilman väärän liitännän riskiä. Paine vapautuu automaattisesti eikä öljyvuoja esiinny.



**Hydrauliliitäntä takana**  
 Yksitoiminen hydrauliliitäntä (1) ja vapaa paluu (3). Ohjaa hydraulisia työlaitteita suoraan ohjaussauvan painikkeilla. Takahydrauliliitäntä ei saa olla kytkettynä samaan aikaan etuhydrauliliitännän kanssa. Hydrauliohjivirtaus enintään 42 l/min.



**Vakaaja**  
 Pitää työlaitteen säädetyssä asennossaan puomin nosto- ja lasukulikkeista riippumatta. Lisää turvallisuutta ja tarkkuutta noston yhteydessä, erityisesti lavahaarukkaa käytettäessä.



**Suurkapasiteettinen hydrauliiikka**  
 Kaksinkertaiset työhydrauliiikan hydraulipumput mahdollistavat hydrauliliitännän valinnaisen virtausmäärän (18/42 l/min). Teleskooppi puomi ja ulkoinen hydrauliiikka toimivat puomin liikkeistä riippumattomasti.



**Hydrauliohjijäähdytys**  
 Pitää hydrauliohjijän lämpötilan oikealla tasolla käytettäessä työlaitteita, jotka vaativat suurta öljyvirtausta pitkien työnteiden aikana.



**Turvakehikko ROPS/FOPS**  
 4-pilariinen suojakaari vedenpitävällä teräskatoksella, joka suojaaa kuljettajaa koneen kaatuessa sekä putoavilta esineiltä.



**Kaksi ajonopeusalueetta**  
 Vaihda vetovoiman ja nopeuden välillä.  
 Hidas vaihte: 0-9 km/h, vetovoima 1100 kg.  
 Nopea vaihte: 0-18 km/h, vetovoima 550 kg.



**Vetovoiman jako vaihe 1**  
 Antaa paremman pidon liukkaalla tai epätasaisella alustalla. Veto on taattu saman puolen pyörille.



**Renkaat 23x8,5-12 GR**  
 Tiheäkuvioiset renkaat. Hyvin pitävät ja alustaa säästävät pehmeät renkaat. Soveltuvat työskentelyyn nurmikoilla, sorapintaisilla kulkuväylillä ja kaduilla. Renkaat ovat hyvät myös lumella ja jäällä. Renkaiden leveys mahdollistaa alhaisen pintapaineen. Koneen leveys 99 cm.



a6226

# a7035

## Uusi malli!

### Helppokäyttöinen

Norcar a7035 on täydellinen yleiskone, joka soveltuu useille eri segmenteille, joilla on käytettävä suurella nostokorkeudella varustettua vahvaa konetta. Koneen nostovoima on 1500 kg ja sen nostokorkeus on yli 3,5 metriä, minkä ansiosta se kykenee suoriutumaan useimista kuormaamiseen ja materiaalinkäsittelyyn liittyvistä tehtävistä. Tämä kuormaaja soveltuu erityisen hyvin segmenteille, joilla kuljetta- ja vaihtuu tiheään. Tästä syystä a7035 toimitetaan EasyDrive-voimansiirtojärjestelmällä, jotta konetta voidaan käsitellä mahdollisimman helposti.



### Mitat

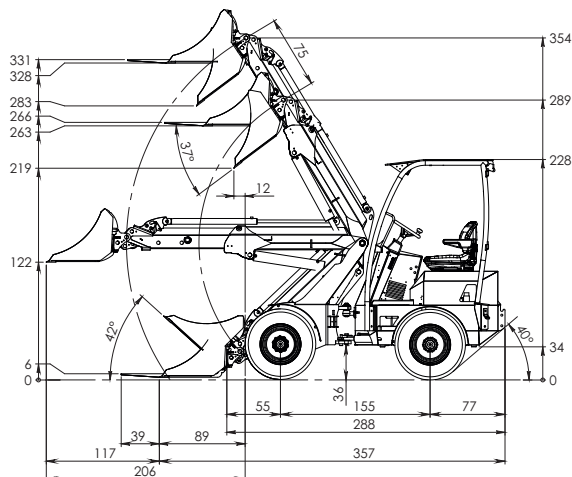
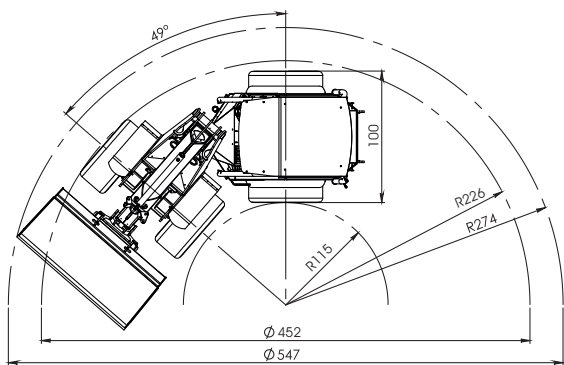

### Tekniset tiedot

#### Moottori

Valmistaja	Perkins
Malli	403J-11
Sylinterimäärä	3
Polttoainetyyppi	Diesel
Sylinteritilavuus (cm <sup>3</sup> )	1131
Jäähdytysjärjestelmä	Neste

#### Teho

SAE, bruttoteho (kW/hp)	18,5/25
Suurin bruttovääntömomentti (Nm)	66,9
Moottorin kierrosluvulla (r/min)	2100
Suurin kierrosluku ilman kuormaa (r/min)	2800

#### Sähköjärjestelmä

Akku (V-Ah)	12-53
Generaattori (A)	65

#### Nestemäärät

Jäähdytysjärjestelmä (l)	6
Moottoriöljy(l)	5
Polttoainesäiliö (l)	20
Hydraulisäiliö (l)	45
Hydrauliijärjestelmän kokonaistilavuus (l)	50

#### Suorituskyky

Nostovoima, hydraulinen (kg)	2100
Murtovoima 50 cm (kg) (ISO 14397-2)	1250
Kaatokuorma, suorana (kg) (ISO 14397-1)	1250
Kaatokuorma, käännettynä (kg)	900
Työpaino (kg)	1690
Ajonopeus (km/h)	0-18
Vetovoima (kg)	1050

#### Hydrauliikkajärjestelmä

Työhydrauliikka (l/min)	30,8
Järjestelmäpaine (bar)	240
Voimansiirron hydrauliikka (l/min)	103,6
Voimansiirron max järjestelmäpaine (bar)	370

#### Toiminta-ajat

Nosto, puomi (s)	4,4
Lasku, puomi (s)	2,7
Taitto, kauha (s)	3,0
Kaato, kauha (s)	2,3
Ohjauk. kierr. V/O (kierr.)	4/5

#### Renkaat

Koko	27 x 8,5-15 IN
------	----------------



# Vakiovarusteet a7035

Työvalaistus edessä  
 Sähköisesti ohjattava seisontajarru / turvajärjestelmä  
 Nostopuomin kellunta-asento  
 Käsikaasu  
 Kierrosluku-, tuntilaskuri, moottorilämpötilan- ja polttoainemittari  
 Käsinjoilla varustettu jousitettu kuljettajan istuin, turvavyö  
 Säädettävä ohjauspyörä akseli  
 EasyDrive

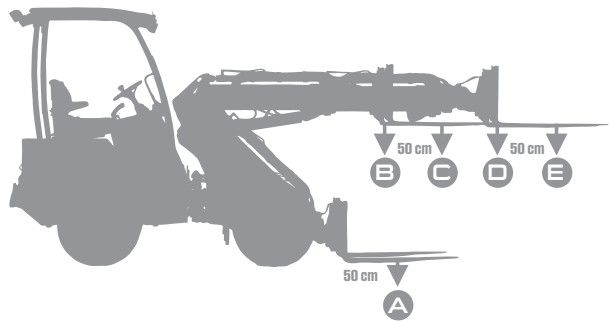

	+ 270 kg		vakaajalla		+ 270 kg	
A.	980	780	1170	940	1500	1360
B.	1250	850	1500	1025	1670	1450
C.	840	580	1010	700	1500	1050
D.	620	450	745	450	1070	760
E.	560	380	675	450	930	630



**Teleskooppiuomi**  
 750 mm:n teleskooppi antaa nostokorkeutta ja ulottuvuutta. Ohjataan sähköisesti puomin ohjaussauvasta.



**MultiFaster pikaliitin**  
 Koostuu sähköisesti ohjattusta kaksitoimisesta hydrauliliitännästä (1 ja 2) ja vapaasta paluusta (3). Ohjaa hydraulisia työlaitteita suoraan ohjaussauvan painikkeilla. Monitoimiliittimen ansiosta hydraulisten työlaitteiden vaihto on helppoa ja nopeaa. Kaikki hydrauliliitokset liitetään sulavasti yhdellä käden liikkeellä ilman väärän liitännän riskiä. Paine vapautuu automaattisesti eikä öljyvuotoja esiinny.



**Turvakehikko ROPS/FOPS**  
 4-pilarinen suojakaari vedenpitävällä teräskatoksella, joka suojaa kuljettajaa koneen kaatuessa sekä putoavilta esineiltä.







**Kuormavaroitusjärjestelmä**  
 Kuormavaroitin antaa hyvän yleiskäsityksen kuorman painosta ja varoittaa kaatumisriskistä. Kuormavaroitin voidaan helposti kalibroida erilaisten vastapainovaihtoehtojen mukaan.



**27 x 8,5 - 15 IN**  
 Kulutusta kestävä yleisrenkaat, jotka kestävätkin raskasta kuormitusta. Soveltuvat työskentelyyn kovalla alustalla, kuten asfaltilla, betonilla ja kovaksi puristetulla soralla. Koneen leveys 100cm.

a7035

 3310 mm	 1250 - 1500 kg
 25 hp	 0-18 km/h



# A7240

## Hiljainen ja vahva

A7240, tehokas kuormaaja, jolla on jo vakiona korkea varustetaso ja loistava maavara. Nelisylinterinen dieselmoottori ja kaksitoimiset hydraulikkapumput antavat kuormaajan, jota voidaan käyttää monella työlaitteella monessa eri työvaiheessa. Monia toimintoja voidaan tehdä samanaikaisesti ilman että ne vaikuttavat toisiinsa, mikä myötävaikuttaa tehokkaampaan työskentelyyn. Vetovoima on vaikuttavat 1550 kg. Hydraulikkajärjestelmän rakenteen ansiosta nostopuomin toiminnot ovat nopeat myös matalilla kierroksilla, mikä antaa pehmeän käynnin matalammalla polttoainekulutuksella.



## Mitat

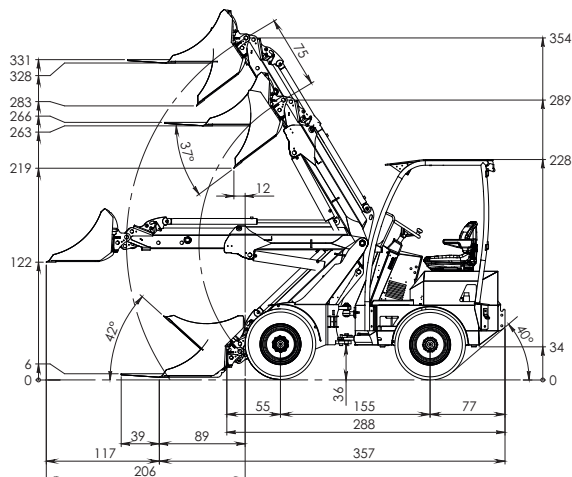
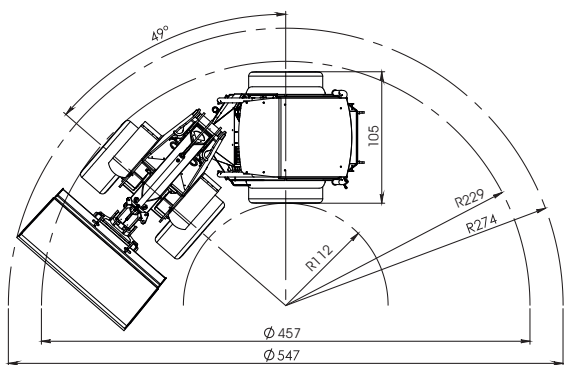

## Tekniset tiedot

### Moottori

Valmistaja	Kubota
Malli	1505 Stage V
Sylinterimäärä	4
Polttoainetyyppi	Diesel
Sylinteritilavuus (cm <sup>3</sup> )	1498
Jäähdytysjärjestelmä	Neste

### Teho

SAE, bruttoteho (kW/hp)	18,5/25
Suurin bruttovääntömomentti (Nm)	93
Moottorin kierrosluvulla (r/min)	1700
Suurin kierrosluku ilman kuormaa (r/min)	2300

### Sähköjärjestelmä

Akku (V-Ah)	12-53
Generaattori (A)	40

### Nestemäärät

Jäähdytysjärjestelmä (l)	6
Moottoriöljy(l)	5
Polttoainesäiliö (l)	20
Hydraulisäiliö (l)	45
Hydraulijärjestelmän kokonaistilavuus (l)	50

### Suorituskyky

Nostovoima, hydraulinen (kg)	2100
Murtovoima 50 cm (kg) (ISO 14397-2)	1500
Kaatokuorma, suorana (kg) (ISO 14397-1)	1500
Kaatokuorma, käännettynä (kg)	900
Työpaino (kg)	1790
Ajonopeus, hidas (km/h)	0-9
Ajonopeus, nopea (km/h)	0-19
Vetovoima, korkea (kg)	800
Vetovoima, alhainen (kg)	1550

### Hydraulikkajärjestelmä

Työhydraulikka (l/min)	(18+32) 50
Järjestelmäpaine (bar)	240
Voimansiirron hydraulikka (l/min)	85
Voimansiirron max järjestelmäpaine (bar)	350

### Toiminta-ajat

Nosto, puomi (s)	4,2
Lasku, puomi (s)	2,6
Taitto, kauha (s)	2,9
Kaato, kauha (s)	2,2
Ohjauk. kierr. V/O (kierr.)	4/5

### Renkaat

Koko	27 x 8,5-15 IN
------	----------------

# Vakiovarusteet a7240

Työvalaistus edessä  
Sähköisesti ohjattava seisontajarru / turvajärjestelmä  
Nostupuomin kellunta-asento  
Käsikaasu ja kaasupoljin  
Kierrosluku-, tuntilaskuri, moottorilämpötilan- ja polttoainemittari  
Käsinojilla varustettu jousitettu kuljettajan istuin, turvavyö  
Säädettävä ohjauspyörä akseli  
ProDrive

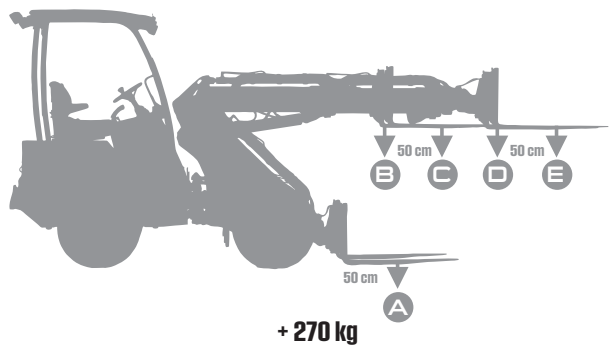

+ 270 kg

A.	1170	940	1500	1360	
B.	1500	1025	1670	1450	
C.	1010	700	1500	1050	
D.	745	450	1070	760	
E.	675	450	930	630	



**Teleskooppiuomi**  
750 mm:n teleskooppi antaa nostokorkeutta ja ulottuvuutta. Ohjataan sähköisesti puomin ohjaussauvasta.



**Hydrauliiliitäntä takana**  
Yksitoiminen hydrauliiliitäntä (2) ja vapaa paluu (3). Ohjaa hydraulisia työlaitteita suoraan ohjainsauvan painikkeilla. Takahydrauliiliitäntä ei saa olla kytkettynä samaan aikaan etuhydrauliiliitäntän kanssa. Hydrauliiliivirtaus enintään 57 l/min.



**MultiFaster pikaliitin**  
Koostuu sähköisesti ohjatusta kaksitoimisesta hydrauliiliitännästä (1 ja 2) ja vapaasta paluusta (3). Ohjaa hydraulisia työlaitteita suoraan ohjaussauvan painikkeilla. Monitoimiliittimen ansiosta hydraulisten työlaitteiden vaihto on helppoa ja nopeaa. Kaikki hydrauliiliitkut liitetään sulavasti yhdellä käden liikkeellä ilman väärän liittännän riskiä. Paine vapautuu automaattisesti eikä öljyvotoja esiinny.



**Suurkapasiteettinen hydrauliikka**  
Kaksinkertaiset työhydrauliikan hydraulpumput mahdollistavat hydrauliiliitäntän valinnaisen virtausmäärän (10/50 l/min). Teleskooppiuomi ja ulkoinen hydrauliikka toimivat puomin liikkeistä riippumattomasti.



**Vakaaja**  
Pitää työlaitteen säädetyssä asennossaan puomin nosto- ja las- kuliikkeista riippumatta. Lisää turvallisuutta ja tarkkuutta noston yhteydessä, erityisesti lavahaarukkaa käytettäessä.



**Turvakehikko ROPS/FOPS**  
4-pilarinen suojakaari vedenpitävällä teräskatoksella, joka suojaa kuljettajaa koneen kaatuessa sekä putoavilta esineiltä.



**Hydraulioliinjäähdytyn**  
Pitää hydraulioliinjen lämpötilan oikealla tasolla käytettäessä työlaitteita, jotka vaativat suurta öljyvirtausta pitkien työrupeamien aikana.



**Vetovoiman jako vaihe 1**  
Antaa paremman pidon liukkaalla tai epätasaisella alustalla. Veto on taattu saman puolen pyörille.



**Kaksi ajonopeusaluetta**  
Vaihda vetovoiman ja nopeuden välillä.  
Hidas vaihe: 0-9 km/h, vetovoima 1550 kg.  
Nopea vaihe: 0-19 km/h, vetovoima 800 kg.



**27 x 8,5 - 15 IN**  
Kulutusta kestävät yleisrenkaat, jotka kestävät raskasta kuormitusta. Soveltuvat työskentelyyn kovalla alustalla, kuten asfaltilla, betonilla ja kovaksi puristetulla soralla. Koneen leveys 100cm.



**Kuormavaroitusjärjestelmä**  
Kuormavaroitin antaa hyvän yleiskäsityksen kuorman painosta ja varoittaa kaatumisriskistä. Kuormavaroitin voidaan helposti kalibroida erilaisten vastapainovaihtoehtojen mukaan.

3310 mm	1500 kg
25 hp	0-9 km/h 0-19 km/h



a7240

# a7245

## Uusi malli!

### Vahva kaikissa olosuhteissa

Uusi Norcar a7245 -mallimme muistuttaa ulkoasultaan sen pikkuveljeä a7035 -mallia, mutta se on varustettu tehokkaammalla moottorilla ja suuremmalla hydrauliohjelyvirtauksella, joka on jopa 61 l/min. Tämä kone on täydellinen valinta tilanteisiin missä käytetään useita eri hydraulisia työkaluja. Koneessa on myös kaksi ajonopeutta takaamaan nopeamman siirtymisen paikasta toiseen. Lisäksi Norcar a7245 on varustettu kaksoishydrauliohjelypumpulla, mikä tarkoittaa, että hydraulisia toimintoja voidaan käyttää samanaikaisesti toisistaan riippumatta. Tämä tekee työskentelystä tehokkaampaa.



### Mitat

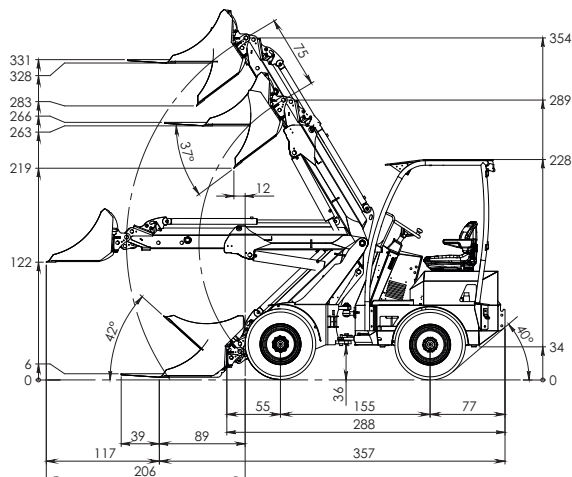
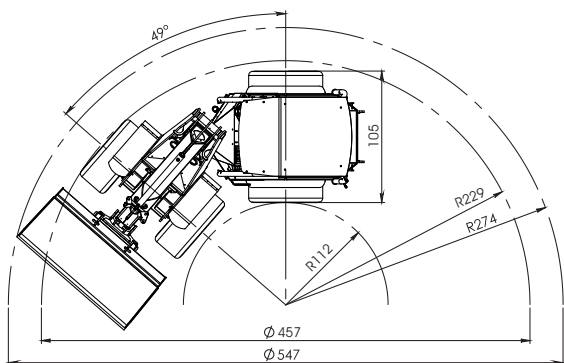

### Tekniset tiedot

#### Moottori

Valmistaja	Perkins
Malli	403J-17
Sylinterimäärä	3
Polttoainetyyppi	Diesel
Sylinteritilavuus (cm <sup>3</sup> )	1661
Jäähdytysjärjestelmä	Neste

#### Teho

SAE, bruttoteho (kW/hp)	18,9/25
Suurin bruttovääntömomentti (Nm)	84,9
Moottorin kierrosluvulla (r/min)	1800
Suurin kierrosluku ilman kuormaa (r/min)	2800

#### Sähköjärjestelmä

Akku (V-Ah)	12-53
Generaattori (A)	65

#### Nestemäärät

Jäähdytysjärjestelmä (l)	5,8
Moottoriöljy (l)	5
Polttoainesäiliö (l)	20
Hydraulisäiliö (l)	45
Hydraulijärjestelmän kokonaistilavuus (l)	50

#### Suorituskyky

Nostovoima, hydraulinen (kg)	2100
Murtovoima 50 cm (kg) (ISO 14397-2)	1500
Kaatokuorma, suorana (kg) (ISO 14397-1)	1500
Kaatokuorma, käännettynä (kg)	900
Työpaino (kg)	1940
Ajonopeus, hidas (km/h)	0-9
Ajonopeus, nopea (km/h)	0-19
Vetovoima, korkea (kg)	800
Vetovoima, alhainen (kg)	1550

#### Hydrauliikkajärjestelmä

Työhydrauliikka (l/min)	61,6
Järjestelmäpaine (bar)	240
Voimansiirron hydrauliikka (l/min)	103,6
Voimansiirron max järjestelmäpaine (bar)	370

#### Toiminta-ajat

Nosto, puomi (s)	3,5
Lasku, puomi (s)	2,1
Taitto, kauha (s)	2,4
Kaato, kauha (s)	1,8
Ohjauk. kierr. V/O (kierr.)	4/5

#### Renkaat

Koko	27 x 8,5-15 IN
------	----------------

# Vakiovarusteet a7245

Työvalaistus edessä  
Sähköisesti ohjattava seisontajarru / turvajärjestelmä  
Nostupuomin kellunta-asento  
Käsikaasu ja kaasupoljin  
Kierrosluku-, tunti-laskuri, moottorilämpötilan- ja polttoainemittari  
Käsinojilla varustettu jousitettu kuljettajan istuin, turvavyö  
Säädettävä ohjauspyörä akseli  
ProDrive

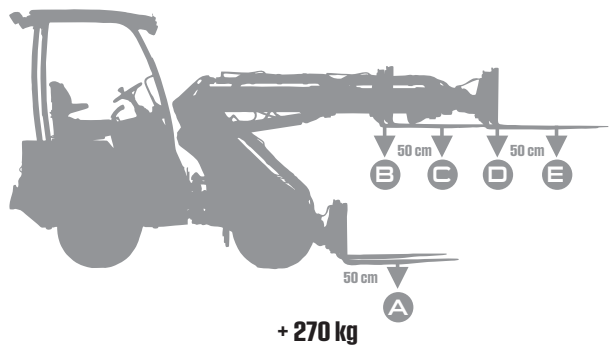

A.	1170	940	1500	1360	
B.	1500	1025	1670	1450	
C.	1010	700	1500	1050	
D.	745	450	1070	760	
E.	675	450	930	630	



**Teleskooppiuomi**  
750 mm:n teleskooppi antaa nostokorkeutta ja ulottuvuutta. Ohjataan sähköisesti puomin ohjaussauvasta.



**MultiFaster pikaliitin**  
Koostuu sähköisesti ohjatusta kaksitoimisesta hydrauliliitännästä (1 ja 2) ja vapaasta paluusta (3). Ohjaa hydraulisia työlaitteita suoraan ohjaussauvan painikkeilla. Monitoimiliitimen ansiosta hydraulisten työlaitteiden vaihto on helppoa ja nopeaa. Kaikki hydrauliliitkut liitetään sulavasti yhdellä käden liikkeellä ilman vääran liittännän riskiä. Paine vapautuu automaattisesti eikä öljyvotoja esiinny.



**Suurkapasiteettinen hydraulikka**  
Kaksinkertaiset työhydrauliikan hydraulpumput mahdollistavat hydrauliliitännän valinnaisen virtausmäärän (22/61 l/min). Teleskooppiuomi ja ulkoinen hydraulikka toimivat puomin liikkeistä riippumattomasti.



**Vakaaja**  
Pitää työlaitteen säädetyssä asennossaan puomin nosto- ja las- kulikkeista riippumatta. Lisää turvallisuutta ja tarkkuutta noston yhteydessä, erityisesti lavahaarukkaa käytettäessä.



**Turvakehikko ROPS/FOPS**  
4-pilarinen suojakaari vedenpitävällä teräskatoksella, joka suojaa kuljettajaa koneen kaatuessa sekä putoavilta esineiltä.



**Hydrauliöljynjäähdytyn**  
Pitää hydrauliöljyn lämpötilan oikealla tasolla käytettäessä työlaitteita, jotka vaativat suurta öljyvirtausta pitkien työrupeamien aikana.



**Vetovoiman jako vaihe 1**  
Antaa paremman pidon liukkaalla tai epätasaisella alustalla. Veto on taattu saman puolen pyörille.



**Kaksi ajonopeusaluetta**  
Vaihda vetovoiman ja nopeuden välillä.  
Hidas vaihe: 0-9 km/h, vetovoima 1550 kg.  
Nopea vaihe: 0-19 km/h, vetovoima 800 kg.



**27 x 8,5 - 15 IN**  
Kulutusta kestävät yleisrenkaat, jotka kestävät raskasta kuormitusta. Soveltuvat työskentelyyn kovalla alustalla, kuten asfaltilla, betonilla ja kovaksi puristetulla soralla. Koneen leveys 100cm.



**Kuormavaroitusjärjestelmä**  
Kuormavaroitin antaa hyvän yleiskäsityksen kuorman painosta ja varoittaa kaatumisriskistä. Kuormavaroitin voidaan helposti kalibroida erilaisten vastapainovaihtoehtojen mukaan.

	3310 mm		1500 kg
	25 hp		0-9 km/h 0-19 km/h



a7245

# a7750

## Vahvempi, nopeampi, isompi.

Norcar a7750 tuo uutta teknologiaa ja suorituskykyä pienkuormaajiin. a7750:ssa on 50 hv:n Stage V -dieselmoottori, joka nostaa suorituskykyä vetovoiman, nopeuden ja hydraulitehon osalta. Uusi alhainen painopiste antaa rungolle vakautta täydellä nostoteholla työskentelyyn ilman lisävastapainoja.

Norcar a7750:ssa on lisäksi päivitetty ohjaamo uudella rollover-suojakatsella. Turvallinen työpaikka, johon on helppo nousta, jossa on hyvä näkyvyys ja loistava ergonomia.

Norcar a7750 jatkaa Norcarin raskaaseen käyttöön tarkoitettua rakennetta ja muotoilua. Siinä on keskitetty nostopuomi, hitsattu runko ja metallinen konepelti ja kannet. a7750 on uusi Norcar, joka on jälleen ladattu täyteen tehoa.



## Mitat

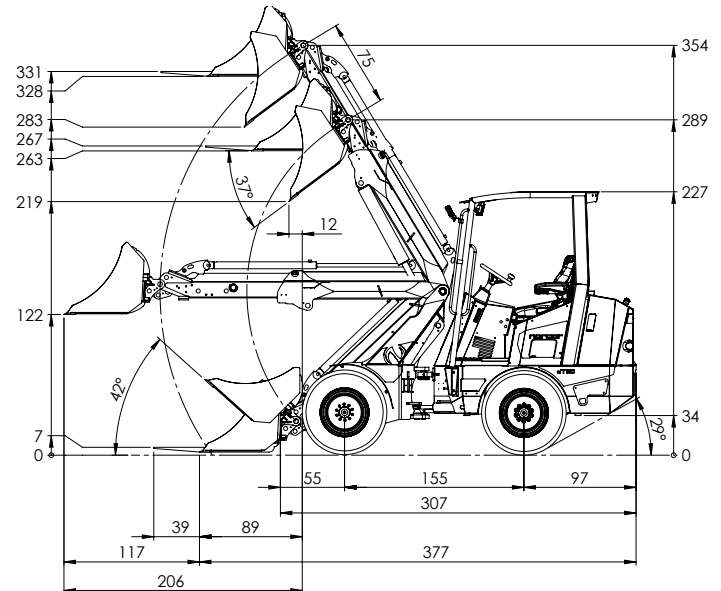
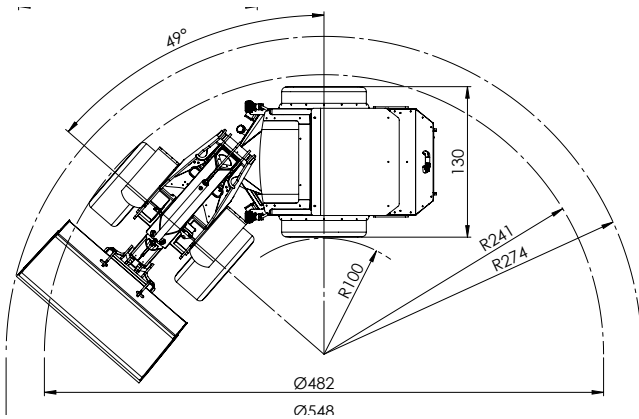

## Tekniset tiedot

### Moottori

Valmistaja	Kubota
Malli	D 1803-CR-T E5B Stage V
Sylinterimäärä	3
Polttoainetyyppi	Diesel
Sylinteritilavuus (cm <sup>3</sup> )	1826

### Teho

SAE, bruttoteho (kW/hp)	37/49,6
Suurin bruttovääntömomenti (Nm)	150
Moottorin kierrosluvulla (r/min)	1600
Suurin kierrosluku ilman kuormaa (r/min)	2700

### Sähköjärjestelmä

Akku (V-Ah)	12-77
Generaattori (A)	70

### Nestemäärät

Jäähdytysjärjestelmä (l)	7
Moottoriöljy (l)	7
Polttoainesäiliö (l)	27
Hydraulisäiliö (l)	56
Hydrauliijärjestelmän kokonaistilavuus (l)	61

### Suorituskyky

Nostovoima, hydraulinen (kg)	2100
Murtovoima 50 cm (kg) (ISO 14397-2)	1500
Kaatokuorma, suorana (kg)	1760
Kaatokuorma, käännettynä (kg) (ISO 14397-1)	1230
Työpaino (kg)	2170
Ajonopeus, hidas (km/h)	0 - 14
Ajonopeus, nopea (km/h)	0 - 28
Vetovoima, alhainen (kg)	1900
Vetovoima, korkea (kg)	950

### Hydrauliikkajärjestelmä

Työhydrauliikka (l/min)	70
Järjestelmäpaine (bar)	240
Voimansiirron hydrauliikka (l/min)	124
Voimansiirron max järjestelmäpaine (bar)	400

### Toiminta-ajat

Nosto, puomi (s)	3,6
Lasku, puomi (s)	2,2
Taitto, kauha (s)	2,5
Kaato, kauha (s)	2,2
Ohjauksp. kierr. V/O (kierr.)	4/5

### Renkaat

Koko	320/55-15 GR
------	--------------

# Vakiovarusteet a7750

Led työvalot, edessä (katto)  
Sähköisesti ohjattava seisontajarru / automaattinen turvajärjestelmä  
Nostupuomin kellunta-asento  
Käsikaasu ja kaasupoljin  
Digitalinäyttö 4,3"  
Jousitettu istuin käsinojalla, turvavyö  
Säädettävä ohjauspyörä akseli  
Automotive F-N-R ajojärjestelmä

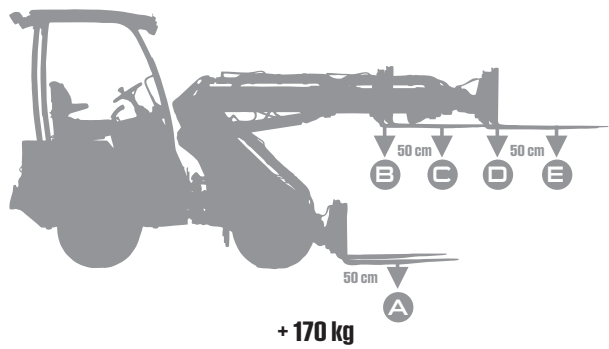

+ 170 kg

A.	1450	1150	1500	1450	1450
B.	1850	1300	1960*	1700	1700
C.	1450	1150	1500	1450	1450
D.	1150	750	1220	1000	1000
E.	940	610	1100	850	850

\*Hydrauliikalla rajoitettu



**Teleskooppipuomi**  
750 mm:n teleskooppi antaa nostokorkeutta ja ulottuvuutta. Ohjataan sähköisesti puomin ohjaussauvasta.



**Suurkapasiteettinen hydrauliikka**  
Kaksinkertaiset työhydrauliikan hydraulpumput mahdollistavat hydrauliiliitännän valinnaisen virtausmäärän (30/68 l/min). Teleskooppipuomi ja ulkoinen hydrauliikka toimivat puomin liikkeistä riippumattomasti.



**Kaksi ajonopeusaluetta**  
Vaihta vetovoiman ja nopeuden välillä.  
Hidas vaihte: 0-14 km/h, vetovoima 1900 kg.  
Nopea vaihte: 0-28 km/h, vetovoima 950 kg.



**Vetovoiman jako vaihe 1**  
Antaa paremman pidon liukkaalla tai epätasaisella alustalla. Veto on taattu saman puolen pyörille.



**320/55-15 TR**  
Traktorikuvioiset renkaat. Tarjoavat hyvän pidon ja soveltuvat pehmeille alustoille, kuten multamaahan, hiekalle ja soralle. Renkaiden kuviointi on muotoiltu niin, että niiden pinta pysyy puhtaana märällä alustalla ajettaessa. Koneen leveys 127cm.



**Kuormavaroitusjärjestelmä**  
Kuormavaroitin antaa hyvän yleiskäsityksen kuorman painosta ja varoittaa kaatumisriskistä. Kuormavaroitin voidaan helposti kalibroida erilaisten vastapainovaihtoehtojen mukaan.



**MultiFaster pikaliitin**  
Koostuu sähköisesti ohjatusta kaksitoimisesta hydrauliiliitännästä (1 ja 2) ja vapaasta paluusta (3). Ohjaa hydraulisia työlaitteita suoraan ohjaussauvan painikkeilla. Monitoimiliitimen ansiosta hydraulisten työlaitteiden vaihto on helppoa ja nopeaa. Kaikki hydrauliliitkut liitetään sulavasti yhdellä käden liikkeellä ilman väärän liitännän riskiä. Paine vapautuu automaattisesti eikä öljyvetoja esiinny.







**Turvakehikko ROPS/FOPS**  
4-pilarinen suojakaari vedenpitävällä teräskatoksella, joka suojaa kuljettajaa koneen kaatuessa sekä putoavilta esineiltä.



**Vakaaja**  
Pitää työlaitteen säädettyssä asennossaan puomin nosto- ja laskuliikkeistä riippumatta. Lisää turvallisuutta ja tarkkuutta noston yhteydessä, erityisesti lavahaarukkaa käytettäessä.



**Hydrauliöljynjäähdytin**  
Pitää hydrauliöljyn lämpötilan oikealla tasolla käytettäessä työlaitteita, jotka vaativat suurta öljyvirtausta pitkien työrupeamien aikana.

 3310 mm	 1500 kg
 50 hp	 0-14 km/h 0-28 km/h



a7750

# Comfort ohjaamo



## Vakiovarusteet

- Laturi 60A
- Lämmityslaite
- Stereo kahdella kaiuttimella
- Tuulilasipyyhin
- LED-työvalot, kaksi eteen ja yksi taakse
- Avattava sivuikkuna
- Ovi joka voidaan lukita avoimeen asentoon
- Kuormausta helpottava kattoikkuna
- Pyörivä varoitusvalo

\*a7750 70 amp.

755 xc	N/A	■
a6020	7007984	■
a6026	7007486	■
a60E1	N/A	■
a6226	7007448	■
a7035	N/A	■
a7240	7007484	■
a7245	N/A	■
a7750	7008603	■



Avattava sivuikkuna



Ovi lukittu avoimeen asentoon

## Comfort ohjaamon tekniset tiedot

Norcar a6020  
Norcar a6026  
Norcar a6226

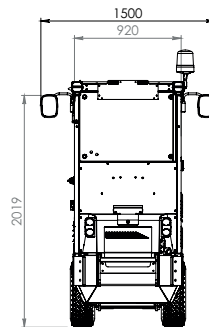
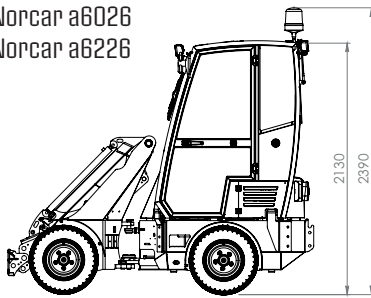

Norcar a7240

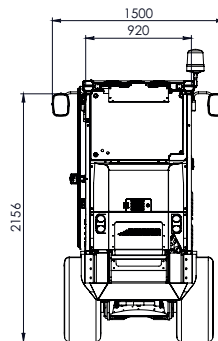
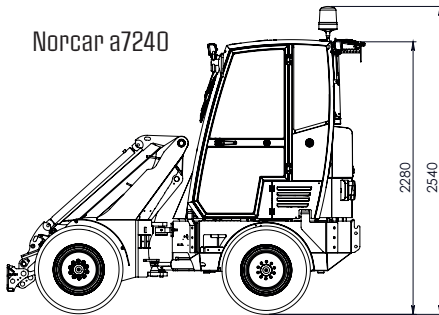

Norcar a7750

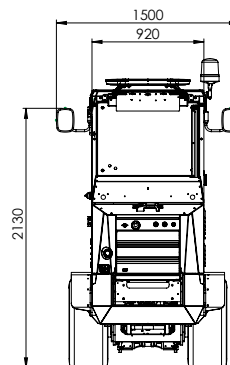
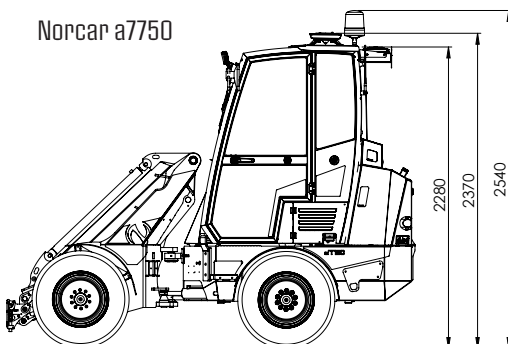

### Paino, kg

a6020	1460
a6026	1530
a6226	1530
a7240	1980
a7750	2200





## Comfort ohjaamon lisävarusteet



### Ilmastointi

Comfort ohjaamo voidaan varustaa tehokkaalla ilmastointilaitteella. Raitisilmasuodatin sisältyy.

755 xc	N/A	■
a6020	N/A	■
a6026	N/A	■
a60E1	N/A	■
a6226	N/A	■
a7035	N/A	■
a7240	7007485	■
a7245	N/A	■
a7750	7008602	■



### Peruutuskamera

Kuormaajan käsittelyä ja työlaitteiden kytkemistä koneen taakse voidaan helpottaa asentamalla peruutuskamera joka parantaa näkyvyyttä taakse. Kameran näyttö (5" LCD) on sijoitettu tuulilasin kulmaan, linjaan peruutuspeilien kanssa. Kamerassa on leveä kuvakulma ja se on varustettu IR-valodiodeilla pimeänään takaamiseksi.

755 xc	N/A	■
a6020	7007985	■
a6026	7007569	■
a60E1	N/A	■
a6226	7007568	■
a7035	N/A	■
a7240	7007567	■
a7245	N/A	■
a7750	7007567	■



### Valopalkki LED

Varoittaa ympäristöä töissä olevasta koneesta.

755 xc	N/A	■
a6020	N/A	■
a6026	N/A	■
a60E1	N/A	■
a6226	N/A	■
a7035	N/A	■
a7240	N/A	■
a7245	N/A	■
a7750	7500120	■

# Lisävarusteet

## Ajojärjestelmät

### easydrive



rev ← → fwd  
DIRECTION

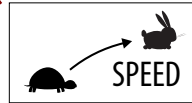

Norcar-kuormaajan ajaminen EasyDrive-ajojärjestelmällä on nimensä mukaisesti - helppoa.

EasyDrive-järjestelmä sopii hyvin tilanteisiin, joissa käyttäjä on paljon, kuten vuokraustoimintaan, talleilla ja yksityiskäyttäjille. EasyDrive-järjestelmän ansiosta käyttäjät oppivat nopeasti käyttämään kuormaaja turvallisesti ja tehokkaasti.

755 xc	7008136
a6020	7008160
a6026	7008161
a60E1	N/A
a6226	7008162
a7240	7008163
a7750	N/A

### prodrive



rev ← → fwd  
DIRECTION



Norcar ProDrive -ajojärjestelmä on loistava valinta kaikille, jotka haluavat hallita kuormaajan ominaisuuksia täydellisesti. ProDrive-järjestelmän avulla voit hallita täysin kuormaajan vetovoimaa ja nopeutta samanaikaisesti. Yksi ProDrive-järjestelmän hienoista hyödyistä on jalkakaasun käyttö moottorin kierrosnopeuden nopeaan säätämiseen tarvittaessa nopeampaa nostamista ja lisätehoa ja muutoin rauhalliseen ja hiljaiseen ajoon, kun tehoa ei tarvita. ProDrive-järjestelmä sopii hyvin työhön, jossa vaaditaan erityistä tarkkuutta, kuten viheralueilla työskentelyyn, kiviäpölytykseen ja purkutöihin.

755 xc	Vakio
a6020	Vakio
a6026	Vakio
a60E1	N/A
a6226	Vakio
a7240	Vakio
a7750	N/A

### automotive



rev ← → fwd  
DIRECTION

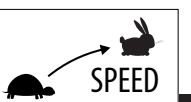

Norcarin Automotive -ajojärjestelmä on hyvä valinta kaikille, jotka haluavat täyden hyödyn kuormaajastaan. Tämä järjestelmä antaa käyttäjälle täyden hallinnan moottorin kierrosnopeudesta ja voimansiirrosta eteen- ja taaksepäin ajossa.

Ajojärjestelmä on helppokäyttöinen ja loistava sekä kuormaamiseen että jatkuvampaan ajoon teillä ja kaduilla. Tätä käyttöjärjestelmään voidaan verrata automaattivaihteistolla varustetun auton ajamiseen.

755 xc	N/A
a6020	7007331
a6026	7007410
a60E1	Vakio
a6226	7007411
a7240	7007180
a7750	Vakio

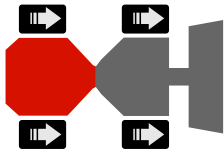

### Vetovoiman jako vaihe 2

Antaa jatkuvan vedon kaikille pyörille alustasta riippumattomasti.

755 xc	N/A	■
a6020	7006724	■
a6026	7001831	■
a60E1	N/A	■
a6226	7004522	■
a7035	7004567	■
a7240	7004567	■
a7245	7004567	■
7750	N/A	■



### Kaksi ajonopeusaluetta

a6026

Hidas vaihde: 0-9 km/h, vetovoima 1100 kg.

Nopea vaihde: 0-18 km/h, vetovoima 550 kg.

755 xc	N/A	■
a6020	N/A	■
a6026	7001739	■
a60E1	N/A	■
a6226	Standard	■
a7035	N/A	■
a7240	Standard	■
a7245	Standard	■
a7750	Standard	■



### Nopeuden säätö

Pitää ajonopeuden vakiona, kun moottorin nopeus säädetään jatkuvan virtauksen ylläpitämiseksi hydraulikäyttöisille työkaluille, kuten ruohonleikkurille.

755 xc	N/A	■
a6020	N/A	■
a6026	N/A	■
a60E1	N/A	■
a6226	N/A	■
a7035	N/A	■
a7240	N/A	■
a7245	N/A	■
a7750	7008568	■

## Puomi



### Vakaaja

Pitää työlaitteen säädetyssä asennossaan puomin nosto- ja laskuliikkeistä riippumatta. Lisää turvallisuutta ja tarkkuutta noston yhteydessä, erityisesti lavahaarukkaa käytettäessä. Parantaa nostovoimaa 20%:lla.

755 xc	N/A	■
a6020	7006740	■
a6026	7001741	■
a60E1	7001741	■
a6226	Standard	■
a7035	7500362	■
a7240	Standard	■
a7245	Standard	■
a7750	Standard	■



### Hydraulinen työlaitekiinnitys

Vaihda työlaitteita nopeasti ja helposti tarvitsematta poistua kuljettajan paikalta.

755 xc	N/A	■
a6020	7006730	■
a6026	7005416	■
a60E1	7005416	■
a6226	7005417	■
a7035	7004569	■
a7240	7004569	■
a7245	7004569	■
a7750	7004569	■



### Euro/Trima/SMS

Työlaitteen sovitin Euro/Trima/SMS hydraulisilla lukkotapeilla.

755 xc	N/A	■
a6020	7500358	■
a6026	7500358	■
a60E1	7500358	■
a6226	7500358	■
a7035	7500358	■
a7240	7500358	■
a7245	7500358	■
a7750	7500358	■

## Hydrauliikka



### Toinen hydrauliliitântä edessä

Sähköisesti ohjattu kaksitoiminen hydrauliliitântä (4 ja 5). Mahdollistaa työlaitteiden useiden hydraulisten toimintojen ohjaamisen suoraan ohjaussauvan painikkeilla.

755 xc	N/A	■
a6020	7006727	■
a6026	7001743	■
a60E1	7001743	■
a6226	7004509	■
a7035	7004571	■
a7240	7004571	■
a7245	7004571	■
a7750	7004571	■



### Hydrauliliitântä takana

Yksitoiminen hydrauliliitântä (2) ja vapaa paluu (3). Ohjaa hydraulisia työlaitteita suoraan ohjainsauvan painikkeilla. Takahydrauliliitântä ei saa olla kytkettynä samaan aikaan etuhydrauliliitännän kanssa.

755 xc	N/A	■
a6020	7006731	■
a6026	7001742	■
a60E1	N/A	■
a6226	Standard	■
a7035	N/A	■
a7240	Standard	■
a7245	N/A	■
7750 xc	N/A	■



### Hydrauliliitântä taaksepäin

Hydrauliliitântä taaksepäin. Kaksitoimiset 1,2 ja vapaa paluu 3.

Takahydrauliliitântä ei saa olla kytkettynä samaan aikaan etuhydrauliliitännän kanssa.



a7750

755 xc	N/A	■
a6020	7006763	■
a6026	7007038	■
a60E1	N/A	■
a6226	7007039	■
a7035	7500357	■
a7240	7004573	■
a7245	7500357	■
a7750	7008592	■



### Hydrauliöljynjäähdytin

Pitäää hydrauliöljyn lämpötilan oikealla tasolla käytettäessä työlaitteita, jotka vaativat suurta öljyvirtausta pitkien työrupeamien aikana.

755 xc	N/A	■
a6020	7006739	■
a6026	7001835	■
a60E1	Standard	■
a6226	Standard	■
a7035	7500361	■
a7240	Standard	■
a7245	Standard	■
a7750	Standard	■

## Liikenne



### Moottorinlämmitin

Helpottaa käynnistymistä ja vähentää kulumista kylmäkäynnistyksissä. Suositeltava käyttöaika 30 min.

755 xc	7001842	■
a6020	7006734	■
a6026	7001748	■
a60E1	N/A	■
a6226	7004516	■
a7035	7004574	■
a7240	7004574	■
a7245	7004574	■
a7750	7008578	■



### Liikennevarustus

Valaistus ja varustus, joka vaaditaan yleisillä teillä ajettaessa. Yleisillä teillä ajamiseen vaaditaan lisäksi katsastus ja rekisteröinti.

755 xc	7001852	■
a6020	7006747	■
a6026	7001825	■
a60E1	7001825	■
a6226	7004520	■
a7035	7004578	■
a7240	7004578	■
a7245	7004578	■
a7750	7008564	■



### 3-napainen ohjausliitäntä edessä ja takana

3-napainen liitäntä työlaitteen sähkötoiminnoille, helppo ohjaus kojetaulusta. Etuliitäntä on integroitu ryhmäpikaliittimeen. (DIN 9680)

755 xc	N/A	■
a6020	N/A	■
a6026	N/A	■
a60E1	N/A	■
a6226	N/A	■
a7035	N/A	■
a7240	N/A	■
a7245	N/A	■
a7750	7008569	■



### 7-napainen perävaunun liitin

7-napainen ulosotto perävaunulle. Saatavissa vain liikennevarustuksen kanssa.







755 xc	N/A	■
a6020	N/A	■
a6026	N/A	■
a60E1	N/A	■
a6226	N/A	■
a7035	N/A	■
a7240	N/A	■
a7245	N/A	■
a7750	7008570	■



### Pyörivä varoitusvalo

Varoittaa ympäristöä työssä olevasta ajoneuvosta.

755 xc	7007534	■
a6020	7006743	■
a6026	7001750	■
a60E1	7001750	■
a6226	7004518	■
a7035	7004576	■
a7240	7004576	■
a7245	7004576	■
a7750	7004576	■

	<p><b>Peruutuspeilit</b> Peruutuspeilit kuormaajan kummallakin sivulla varmistavat miellyttävän ja turvallisen ajon.</p>	<table border="1"> <tbody> <tr><td>755 xc</td><td>7007535</td><td>■</td></tr> <tr><td>a6020</td><td>7006719</td><td>■</td></tr> <tr><td>a6026</td><td>7002604</td><td>■</td></tr> <tr><td>a60E1</td><td>7002604</td><td>■</td></tr> <tr><td>a6226</td><td>7004533</td><td>■</td></tr> <tr><td>a7035</td><td>7004582</td><td>■</td></tr> <tr><td>a7240</td><td>7004582</td><td>■</td></tr> <tr><td>a7245</td><td>7004582</td><td>■</td></tr> <tr><td>a7750</td><td>7008565</td><td>■</td></tr> </tbody> </table>	755 xc	7007535	■	a6020	7006719	■	a6026	7002604	■	a60E1	7002604	■	a6226	7004533	■	a7035	7004582	■	a7240	7004582	■	a7245	7004582	■	a7750	7008565	■
755 xc	7007535	■																											
a6020	7006719	■																											
a6026	7002604	■																											
a60E1	7002604	■																											
a6226	7004533	■																											
a7035	7004582	■																											
a7240	7004582	■																											
a7245	7004582	■																											
a7750	7008565	■																											
	<p><b>LED-työvalot</b> Työvalot tehokkailla LED-valaisimilla. Paketti sisältää koneen eteen, taakse ja sivuille asennettavat LED-valaisimet sekä yhden etupäähän asennettavan valaisimen työlaitteen tehokkaaseen valaisemiseen. 755 - 4 kpl / a60- ja a70 -sarjat - 7 kpl / a7750 - 5 kpl</p>	<table border="1"> <tbody> <tr><td>755 xc</td><td>7007533*</td><td>■</td></tr> <tr><td>a6020</td><td>7006718</td><td>■</td></tr> <tr><td>a6026</td><td>7006036</td><td>■</td></tr> <tr><td>a60E1</td><td>7500559</td><td>■</td></tr> <tr><td>a6226</td><td>7006037</td><td>■</td></tr> <tr><td>a7035</td><td>7006038</td><td>■</td></tr> <tr><td>a7240</td><td>7006038</td><td>■</td></tr> <tr><td>a7245</td><td>7006038</td><td>■</td></tr> <tr><td>a7750</td><td>7008566**</td><td>■</td></tr> </tbody> </table>	755 xc	7007533*	■	a6020	7006718	■	a6026	7006036	■	a60E1	7500559	■	a6226	7006037	■	a7035	7006038	■	a7240	7006038	■	a7245	7006038	■	a7750	7008566**	■
755 xc	7007533*	■																											
a6020	7006718	■																											
a6026	7006036	■																											
a60E1	7500559	■																											
a6226	7006037	■																											
a7035	7006038	■																											
a7240	7006038	■																											
a7245	7006038	■																											
a7750	7008566**	■																											
	<p><b>Katalysaattori</b> Vähentää dieselin aiheuttamia päästöjä.</p>	<table border="1"> <tbody> <tr><td>755 xc</td><td>7008250</td><td>■</td></tr> <tr><td>a6020</td><td>7007637</td><td>■</td></tr> <tr><td>a6026</td><td>7007638</td><td>■</td></tr> <tr><td>a60E1</td><td>N/A</td><td>■</td></tr> <tr><td>a6226</td><td>7007639</td><td>■</td></tr> <tr><td>a7035</td><td>7006396</td><td>■</td></tr> <tr><td>a7240</td><td>7006396</td><td>■</td></tr> <tr><td>a7245</td><td>7006396</td><td>■</td></tr> <tr><td>a7750</td><td>N/A</td><td>■</td></tr> </tbody> </table>	755 xc	7008250	■	a6020	7007637	■	a6026	7007638	■	a60E1	N/A	■	a6226	7007639	■	a7035	7006396	■	a7240	7006396	■	a7245	7006396	■	a7750	N/A	■
755 xc	7008250	■																											
a6020	7007637	■																											
a6026	7007638	■																											
a60E1	N/A	■																											
a6226	7007639	■																											
a7035	7006396	■																											
a7240	7006396	■																											
a7245	7006396	■																											
a7750	N/A	■																											
	<p><b>Kuormavaroitusjärjestelmä</b> Kuormavaroitin antaa hyvän yleiskäsityksen kuorman painosta ja varoittaa kaatumispiskistä. Kuormavaroitin voidaan helposti kalibroida erilaisten vastapainovaihtoehtojen mukaan.</p>	<table border="1"> <tbody> <tr><td>755 xc</td><td>N/A</td><td>■</td></tr> <tr><td>a6020</td><td>7008237</td><td>■</td></tr> <tr><td>a6026</td><td>7008238</td><td>■</td></tr> <tr><td>a60E1</td><td>7008238</td><td>■</td></tr> <tr><td>a6226</td><td>7008239</td><td>■</td></tr> <tr><td>a7035</td><td>Standard</td><td>■</td></tr> <tr><td>a7240</td><td>Standard</td><td>■</td></tr> <tr><td>a7245</td><td>Standard</td><td>■</td></tr> <tr><td>a7750</td><td>Standard</td><td>■</td></tr> </tbody> </table>	755 xc	N/A	■	a6020	7008237	■	a6026	7008238	■	a60E1	7008238	■	a6226	7008239	■	a7035	Standard	■	a7240	Standard	■	a7245	Standard	■	a7750	Standard	■
755 xc	N/A	■																											
a6020	7008237	■																											
a6026	7008238	■																											
a60E1	7008238	■																											
a6226	7008239	■																											
a7035	Standard	■																											
a7240	Standard	■																											
a7245	Standard	■																											
a7750	Standard	■																											
	<p><b>Lokasuojat</b> Lokasuojat raskaaseen käyttöön</p>	<table border="1"> <tbody> <tr><td>755 xc</td><td>N/A</td><td>■</td></tr> <tr><td>a6020</td><td>N/A</td><td>■</td></tr> <tr><td>a6026</td><td>N/A</td><td>■</td></tr> <tr><td>a60E1</td><td>N/A</td><td>■</td></tr> <tr><td>a6226</td><td>N/A</td><td>■</td></tr> <tr><td>a7035</td><td>7007645</td><td>■</td></tr> <tr><td>a7240</td><td>7007645</td><td>■</td></tr> <tr><td>a7245</td><td>7007645</td><td>■</td></tr> <tr><td>a7750</td><td>7007645</td><td>■</td></tr> </tbody> </table>	755 xc	N/A	■	a6020	N/A	■	a6026	N/A	■	a60E1	N/A	■	a6226	N/A	■	a7035	7007645	■	a7240	7007645	■	a7245	7007645	■	a7750	7007645	■
755 xc	N/A	■																											
a6020	N/A	■																											
a6026	N/A	■																											
a60E1	N/A	■																											
a6226	N/A	■																											
a7035	7007645	■																											
a7240	7007645	■																											
a7245	7007645	■																											
a7750	7007645	■																											
	<p><b>Generaattori 60 A</b> Tehokkaampi generaattori runsaasti virtaa kuluttaville koneille. Suositellaan koneisiin, joissa on liikennevarustus ja lämmitettävä ohjaamo.</p>	<table border="1"> <tbody> <tr><td>755 xc</td><td>N/A</td><td>■</td></tr> <tr><td>a6020</td><td>7006729</td><td>■</td></tr> <tr><td>a6026</td><td>7003279</td><td>■</td></tr> <tr><td>a60E1</td><td>N/A</td><td>■</td></tr> <tr><td>a6226</td><td>7004535</td><td>■</td></tr> <tr><td>a7035</td><td>N/A</td><td>■</td></tr> <tr><td>a7240</td><td>7004621</td><td>■</td></tr> <tr><td>a7245</td><td>N/A</td><td>■</td></tr> <tr><td>7750</td><td>N/A</td><td>■</td></tr> </tbody> </table>	755 xc	N/A	■	a6020	7006729	■	a6026	7003279	■	a60E1	N/A	■	a6226	7004535	■	a7035	N/A	■	a7240	7004621	■	a7245	N/A	■	7750	N/A	■
755 xc	N/A	■																											
a6020	7006729	■																											
a6026	7003279	■																											
a60E1	N/A	■																											
a6226	7004535	■																											
a7035	N/A	■																											
a7240	7004621	■																											
a7245	N/A	■																											
7750	N/A	■																											

\* 755 xc: Kaksi led valoa suunnattu eteen ja taakse.

\*\* a7750: High performance LED työvalot edessä, takana ja puomin alla. Yhteensä 6600 lumen.



### Työvalot taaksepäin

akaosan suojakaareen kiinnitetyt tehokkaat työvalot.

755 xc	N/A	■
a6020	7006715	■
a6026	7001749	■
a60E1	7500558	■
a6226	7004517	■
a7035	7004584	■
a7240	7004584	■
a7245	7004584	■
7750	N/A	■



### Tuulilasi

Suojaa lentäviltä esineiltä esimerkiksi työskenneltäessä hakkurilla, iskuvasaralla tai lumilingolla. Tuulilasinpyyhin ja lasinpesin sisältyvät pakettiin.

755 xc	N/A	■
a6020	7006750	■
a6026	7002318	■
a60E1	7002318	■
a6226	7004527	■
a7035	7004586	■
a7240	7004586	■
a7245	7004586	■
a7750	7008567	■

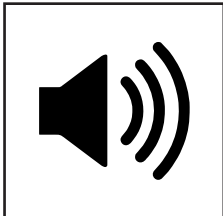

### Peruutussummeri

Varoittaa ohikulkijoita kun kone peruuttaa.

755 xc	N/A	■
a6020	7007646	■
a6026	7007646	■
a60E1	N/A	■
a6226	7007646	■
a7035	7007646	■
a7240	7007646	■
a7245	7007646	■
a7750	7500248	■



## Lisävarusteet



### Vasemmanpuoleinen käsinoja

Tekee ajamisesta miellyttävämpää ja rentouttavampaa. Suositellaan esimerkiksi koneille, joita ajetaan pitkiä aikoja liikenteessä ja viherpintojen hoidossa.

755 xc	7001851	■
a6020	Standard	■
a6026	Standard	■
a60E1	Standard	■
a6226	Standard	■
a7035	Standard	■
a7240	Standard	■
a7245	Standard	■
a7750	Standard	■



### Sähkölämmitteinen istuin

Istuinosan lämmitys tekee ajamisen miellyttäväksi kylmällä säällä.

755 xc	7001848	■
a6020	7006757	■
a6026	7001747	■
a60E1	7001747	■
a6226	7004515	■
a7035	7004605	■
a7240	7004605	■
a7245	7004605	■
a7750	7004605	■



### Komfort-istuin

Comfort seat MSG 65.

755 xc	N/A	■
a6020	7006758	■
a6026	7006834	■
a60E1	7006834	■
a6226	7006832	■
a7035	7006830	■
a7240	7006830	■
a7245	7006830	■
a7750	7006830	■





### Komfort-istuin, sähkölämmitteinen

Komfortistuin, jossa sekä istuintyydyn että selkänojan lämmitys.

755 xc	N/A	■
a6020	7006759	■
a6026	7006835	■
a60E1	7006835	■
a6226	7006833	■
a7035	7006831	■
a7240	7006831	■
a7245	7006831	■
a7750	7006831	■



### Heilurilukitus

Lukitsee kuormaajan heiluriliikkeen keskiasentoon. Voidaan käyttää esimerkiksi tasoitustyössä, jos työlaite halutaan pitää takapyörien tasalla.

755 xc	Standard	■
a6020	7006741	■
a6026	7002337	■
a60E1	7002337	■
a6226	7004532	■
a7035	7504619	■
a7240	7004619	■
a7245	7004619	■
a7750	7004619	■



### Vetokoukkukiinnike

Kiinnike vetokoukun kiinnittämiseen.



755 xc	N/A	■
a6020	7006737	■
a6026	7001923	■
a60E1	7001923	■
a6226	7004525	■
a7035	7004609	■
a7240	7004609	■
a7245	7004609	■
a7750	7008600	■



### Vetokoukku

50 mm:n vakiokuulalla varustettu vetokoukku.

755 xc	7001845	■
a6020	7006722	■
a6026	7001836	■
a60E1	7001836	■
a6226	7004523	■
a7035	7004611	■
a7240	7004611	■
a7245	7004611	■
a7750	7004611	■



### Kombi-vetokoukku

50 mm:n vakiokuulalla ja tapilla varustettu vetokoukku.

755 xc	7001846	■
a6020	7006723	■
a6026	7001837	■
a60E1	7001837	■
a6226	7004524	■
a7035	7004613	■
a7240	7004613	■
a7245	7004613	■
a7750	7004613	■



### Pohjapanssari

Moottorin ja eturungon alle kiinnitetty teräslevy suojaa konetta työskenneltäessä vaikeassa maastossa.

755 xc	N/A	■
a6020	7006720	■
a6026	7001751	■
a60E1	7001751	■
a6226	7004519	■
a7035	7004607	■
a7240	7004607	■
a7245	7004607	■
a7750	7008588	■

# Vastapainojärjestelmät



## Vastapainokiinnike

Kätevä ja kompakti vastapaino a-sarjan kuormaajille. Vastapainon ja lisävarusteiden kiinnike asennetaan runkoon helposti pulttikiinnityksellä. Vastapainot valitaan tarpeen mukaan ja lukitaan paikoilleen läpivientipultilla. Manuaalisen käsittelyn helpottamiseksi vastapainot on varustettu nostosilmukoilla ja lovilla. Vetokoukku voidaan kiinnittää vastapainon kiinnikkeeseen.

755 xc	N/A	■
a6020	7008284	■
a6026	7008284	■
a60E1	7008284	■
a6226	7008284	■
a7035	7008284	■
a7240	7008284	■
a7245	7008284	■
a7750	N/A	■



## Vastapaino 27 kg

Vastapainot valitaan tarpeen mukaan ja lukitaan paikoilleen läpivientipultilla. Manuaalisen käsittelyn helpottamiseksi vastapainot on varustettu nostosilmukoilla ja lovilla.

a6020, a6026 ja a6226 maks. 8

a7240 maks. 12

a7750 maks. 5

755 xc	N/A	■
a6020	7500385	■
a6026	7500385	■
a60E1	7500385	■
a6226	7500385	■
a7035	7500385	■
a7240	7500385	■
a7245	7500385	■
a7750	N/A	■



## Sivupainot 100 kg 3+3

Sivupainot painavat 17 kg / kpl ja muodostavat yhteensä 100 kg:n takapainon. Asennetaan painopakettina yhteensä 6 painolevyllä (3+3).

755 xc	N/A	■
a6020	N/A	■
a6026	N/A	■
a60E1	N/A	■
a6226	N/A	■
a7035	N/A	■
a7240	N/A	■
a7245	N/A	■
a7750	7500031	■



## Sivupainot 170 kg 5+5

Sivupainot painavat 17 kg / kpl ja muodostavat yhteensä 170 kg:n takapainon. Asennetaan painopakettina yhteensä 10 painolevyllä (5+5).

Tämä yhdistelmä ei suositella HD pohjajapanssarin kanssa.

755 xc	N/A	■
a6020	N/A	■
a6026	N/A	■
a60E1	N/A	■
a6226	N/A	■
a7035	N/A	■
a7240	N/A	■
a7245	N/A	■
a7750	7500061	■



## HD Pohjajapanssari

Pohjajapanssari, jossa takimmainen levy on paksumpi ja toimii joustavana takapainona. 92 kg:n painolevy lisää huomattavasti vakautta (kaatokuorma), ja kone ei samalla pitene.

755 xc	N/A	■
a6020	N/A	■
a6026	N/A	■
a60E1	N/A	■
a6226	N/A	■
a7035	N/A	■
a7240	N/A	■
a7245	N/A	■
a7750	7500030	■

# Pyörät

## GR renkaat

Tiheäkuvioiset renkaat. Hyvin pitävät ja alustaa säästävät pehmeät renkaat. Soveltuvat työskentelyyn pehmeillä alustoilla, kuten nurmikoilla, sorapintaisilla kulkuväylillä ja kaduilla. Renkaat ovat hvät myös lumella ja jäällä.

## Däck TR

Traktorikuvioiset renkaat. Tarjoavat hyvän pidon ja soveltuvat pehmeille alustoille, kuten multamaan, hiekalle ja soralle. Renkaiden kuviointi on muotoiltu niin, että niiden pinta pysyy puhtaana märällä alustalla ajettaessa.

## Däck IN

Kulutusta kestävät yleisrenkaat, jotka kestävätkä raskasta kuormitusta. Soveltuvat työskentelyyn kovalla alustalla, kuten asfaltilla, betonilla ja kovaksi puristetulla soralla.

## 755xc



**23 x 8,5 - 12 GR**  
99 cm  
7001856



**23 x 10,5 - 12 GR**  
110 cm  
7001857



**23 x 6,5 - 12 TR**  
93 cm  
7008278



**23 x 8,5 - 12 TR**  
103 cm  
7001855



**23x8,5-12 IN**  
105 cm  
7500437

## a6020



**23 x 8,5 - 12 GR**  
99 cm  
7007037

## a6026



**23 x 10,5 - 12 GR**  
113 cm  
7004513

## a60E1



**23 x 10,5 - 12 TR**  
113 cm  
7500439

## a6226



**23 x 8,5 - 12 IN**  
99 cm  
7004510

## a7035



**320/55 - 15 GR**  
127 cm\*  
7004565

## a7240



**320/55 - 15 TR**  
127 cm\*  
7500440

## a7245



**320/60-12 TR**  
127 cm\*  
7004563



**27 x 8,5 - 15 IN**  
105 cm\*\*  
7006083



**400/45-15,5 IN**  
142 cm\*\*\*  
7006348

## a7750

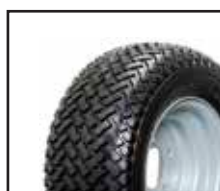

**320/55 - 15 GR**  
127 cm  
7500374



**320/55 - 15 TR**  
127 cm  
7500373



**320/60-12 TR**  
127 cm  
7500372



**27 x 8,5 - 15 IN**  
105 cm  
7500442



**400/45-15,5 IN**  
142 cm  
7500375

a7035: \*122 cm, \*\*100 cm, \*\*\*137 cm



**Oy Norcar Ab**  
Tehtaankatu 7,  
FI-66900 Uusikaarlepyy,  
FINLAND

Puh. +358 (0)6 7812 844  
info@norcar.com



**norcar**

[www.norcar.com](http://www.norcar.com)